

PLANTA DO CANAL 2 - TRECHO RUA BOLÍVIA
ESC. 1:500

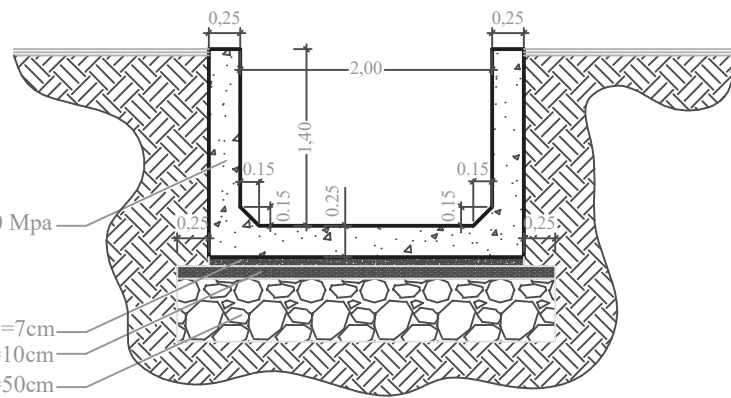

concreto fck=30 Mpa
 lastro concreto - h=7cm
 lastro brita - h=10cm
 lastro rachão - h=50cm

SEÇÃO DO CANAL - DESCOBERTO
ESC. 1:20

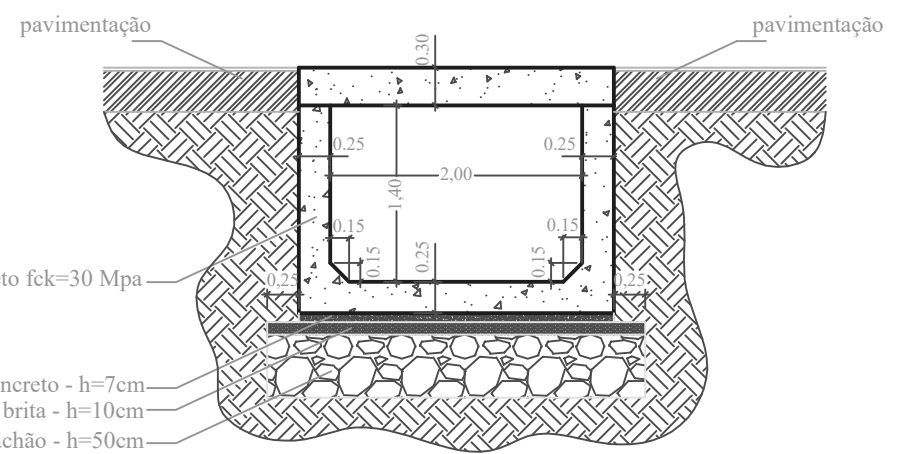

concreto fck=30 Mpa
 lastro concreto - h=7cm
 lastro brita - h=10cm
 lastro rachão - h=50cm

SEÇÃO DO CANAL - COBERTO
ESC. 1:20

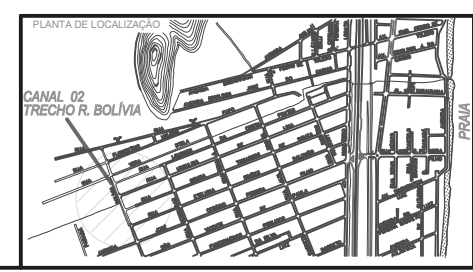

PREFEITURA MUNICIPAL DA ESTÂNCIA BALNEÁRIA DE MONGAGUÁ				
<small>ADMINISTRAÇÃO 2017/2020</small>				
<small>ARTUR PARADA PRÓCIDA</small>		<small>MÁRCIO MELLO GOMES</small>		
<small>DIRETOR DE ASSUNTOS TÉCNICOS DE ENGENHARIA</small>				
<small>ENR. TENISSON AZEVEDO JUNIOR</small>				
<small>CREA: 800488992</small>				
REVESTIMENTO DO CANAL 2 - TRECHO DA RUA BOLÍVIA				
<small>PROJETO BÁSICO</small>				
<small>LOCAL: TRECHO A R. VERA STELLA E R. ETELVINA S. SALOMÃO - BARRIO VERA CRUZ - MONGAGUÁ/SP</small>				<small>FOLHA:</small>
<small>DESENHISTA: RICHARDO</small>	<small>ARQUIVO: canal 2 - bolivia - prt3/balio.dwg</small>	<small>REVISÃO: 01</small>	<small>ESCALA: INDICADA</small>	<small>DATA: Maio/2017</small>
				1/1