

Conjunto para aluno tamanho 4

Altura do aluno: de 1,33m a 1,59m



Atenção

Esta imagem tem caráter apenas ilustrativo. As informações relativas às especificações devem ser obtidas nas fichas técnicas correspondentes

CJA-04 FDE

Conjunto para aluno tamanho 4

Altura do aluno:
de 1,33m a 1,59m

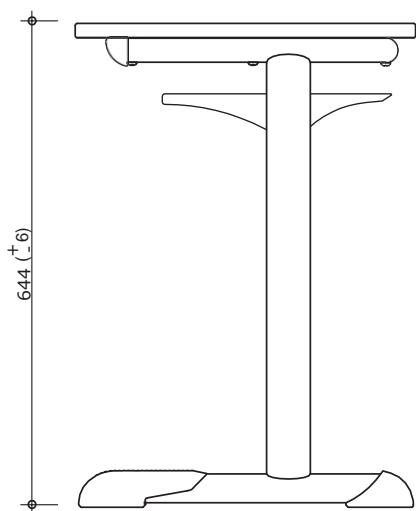

VISTA LATERAL

ESC. 1:10

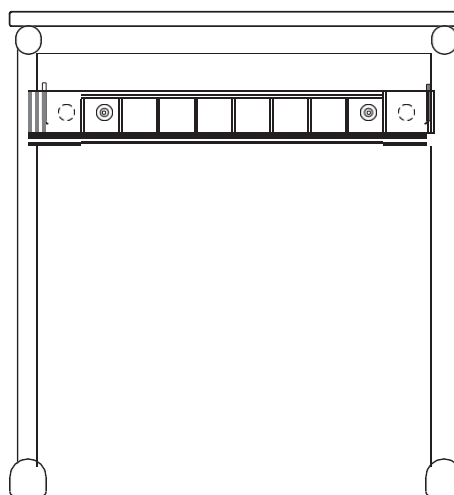

VISTA FRONTAL

ESC. 1:10

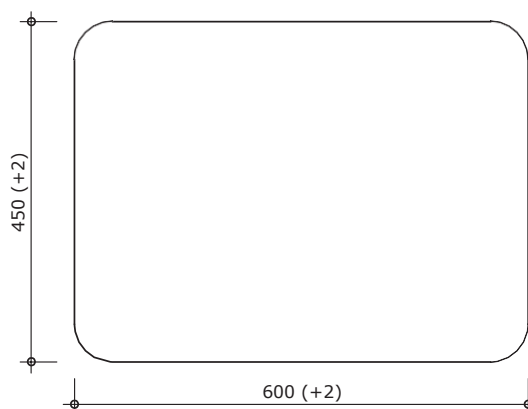

VISTA SUPERIOR

ESC. 1:10

Revisão 7
Data 20/01/12

Página

1/31



Atenção

Preserve a escala
Quando for imprimir, use
folhas A4 e desabilite a
função "Fit to paper"

Respeite o Meio Ambiente.
Imprima somente o ne-
cessário

CJA-04 FDE

Conjunto para aluno tamanho 4

Altura do aluno:
de 1,33m a 1,59m

Revisão 7
Data 20/01/12

Página
2/31

Atenção
Preserve a escala
Quando for imprimir, use
folhas A4 e desabilite a
função "Fit to paper"

Respeite o Meio Ambiente.
Imprima somente o ne-
cessário

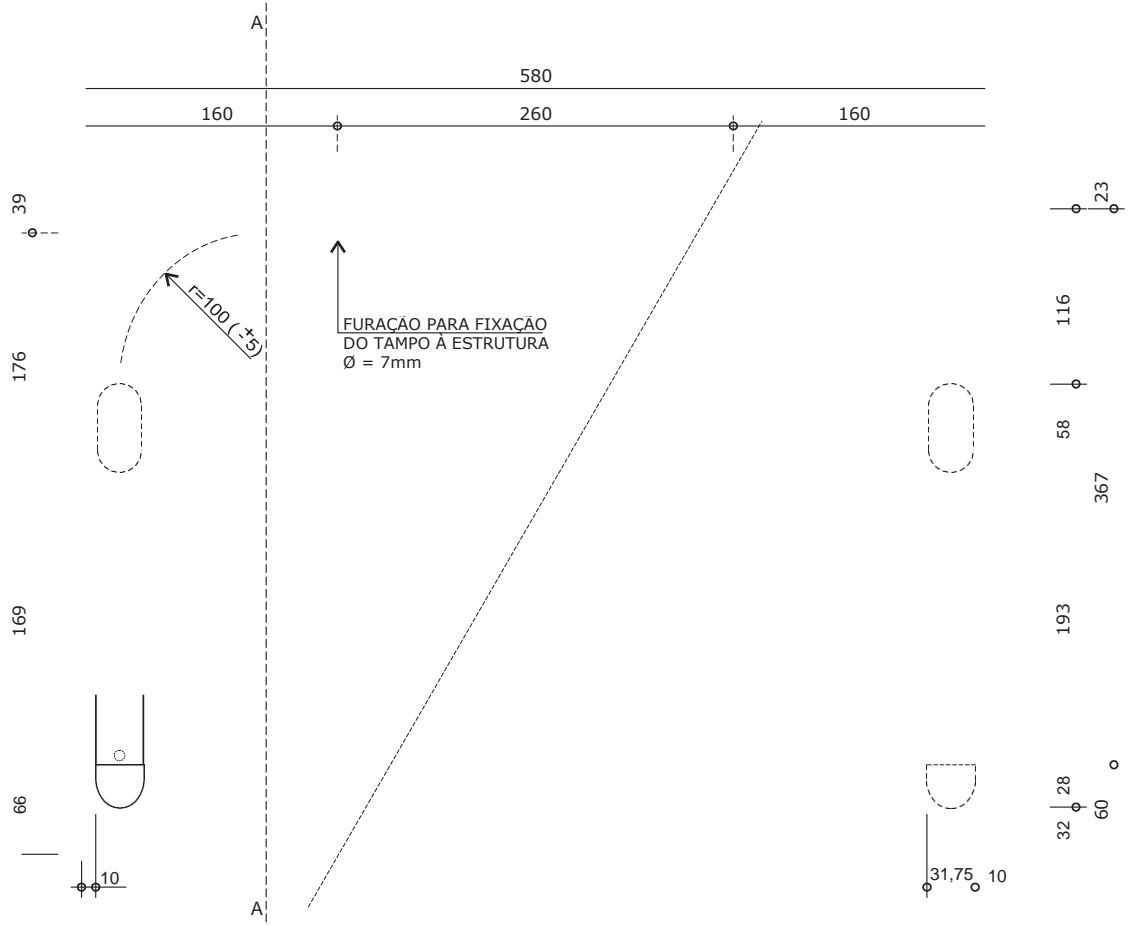

VISTA SUPERIOR

ESC. 1:5

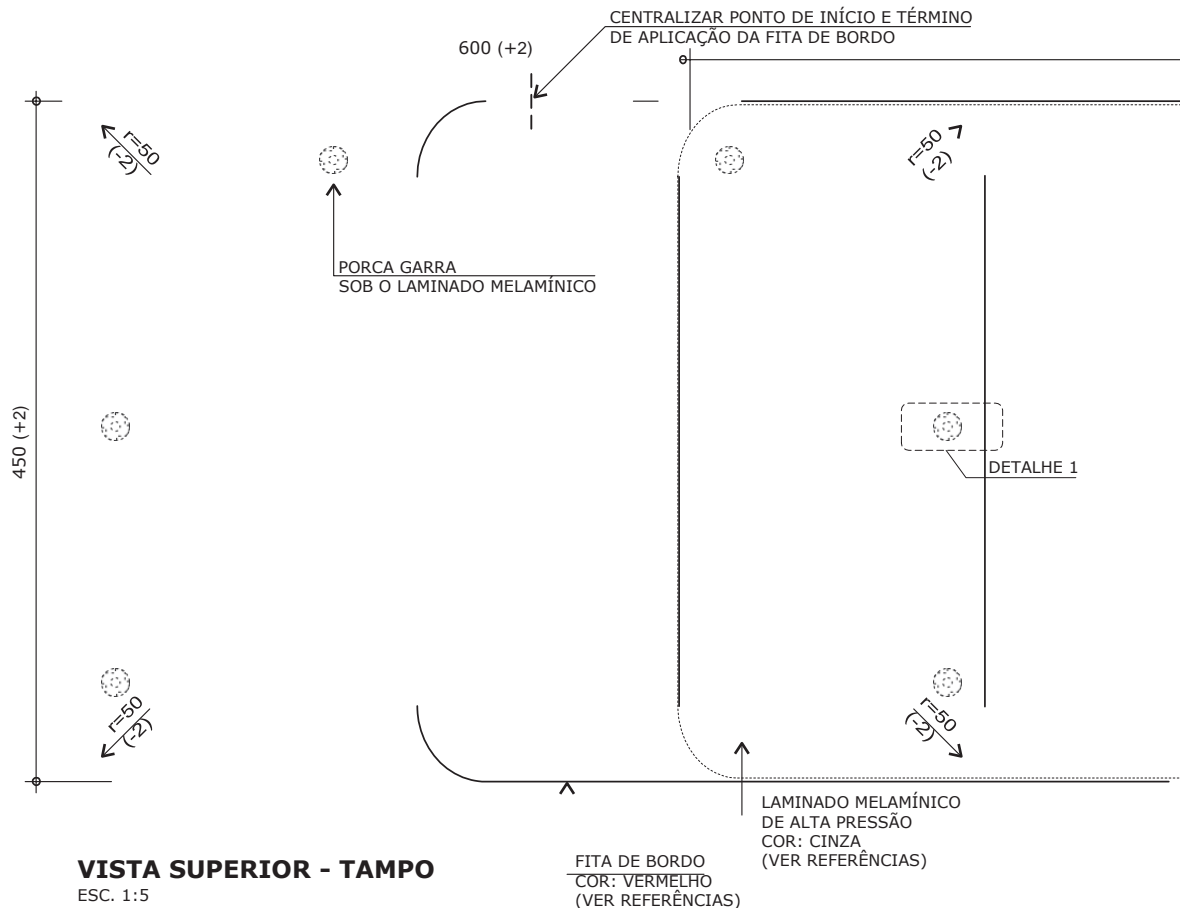

VISTA SUPERIOR - TAMPO

ESC. 1:5

medidas em milímetros

DETALHE 1 - FURAÇÃO E FIXAÇÃO DO TAMPO À ESTRUTURA

Mobiliário

CJA-04 FDE

Conjunto
para aluno
tamanho 4

Altura do aluno:
de 1,33m a 1,59m

Revisão 7
Data 20/01/12

Página
3/31



Atenção

Preserve a escala
Quando for imprimir, use
folhas A4 e desabilite a
função "Fit to paper"

Respeite o Meio Ambiente.
Imprima somente o ne-
cessário

FDE FUNDAÇÃO PARA O
DESENVOLVIMENTO
DA EDUCAÇÃO

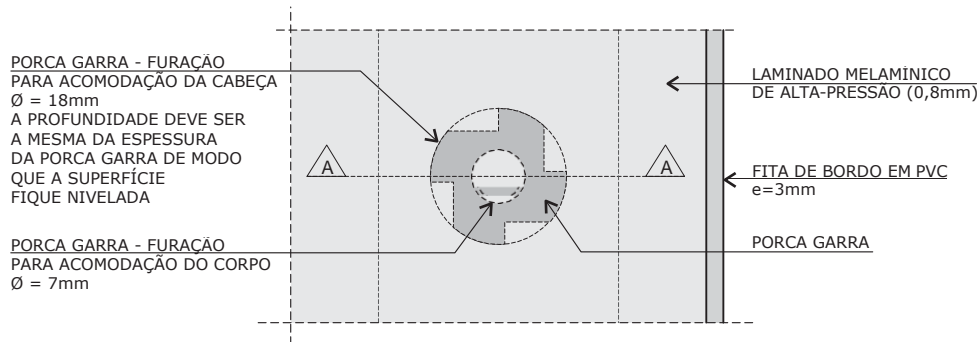

VISTA SUPERIOR

ESC. 1:1

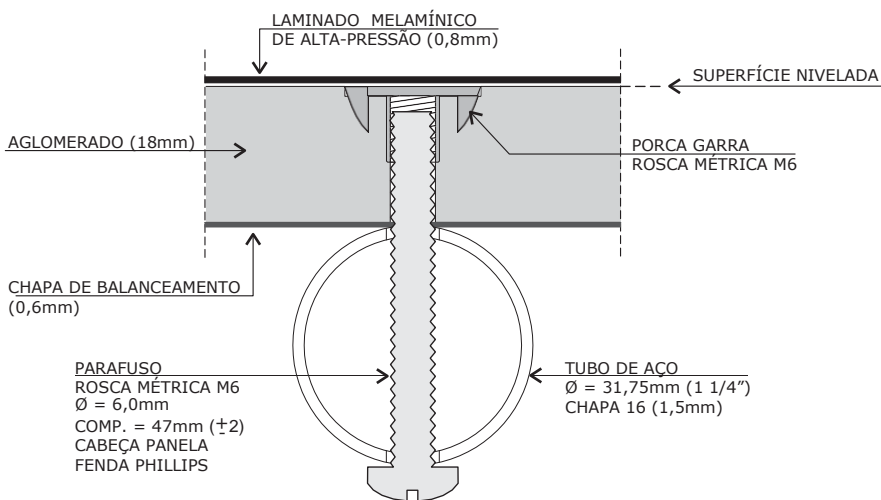

CORTE AA

ESC. 1:1

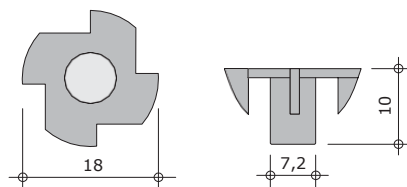

PORCA GARRA

ESC. 1:1

Obs: A furação e a aplicação da porca garra devem ser executadas **antes** da colagem do laminado melamínico de alta pressão.

medidas em milímetros

CJA-04 FDE

Conjunto para aluno tamanho 4

Altura do aluno:
de 1,33m a 1,59m

A MONTAGEM DEVE ASSEGURAR QUE AS PARTES ACESSÍVEIS
AOS USUÁRIOS NÃO APRESENTEM VÃOS ENTRE 6 E 25MM,
INDEPENDENTEMENTE DAS TOLERÂNCIAS ADMISSÍVEIS

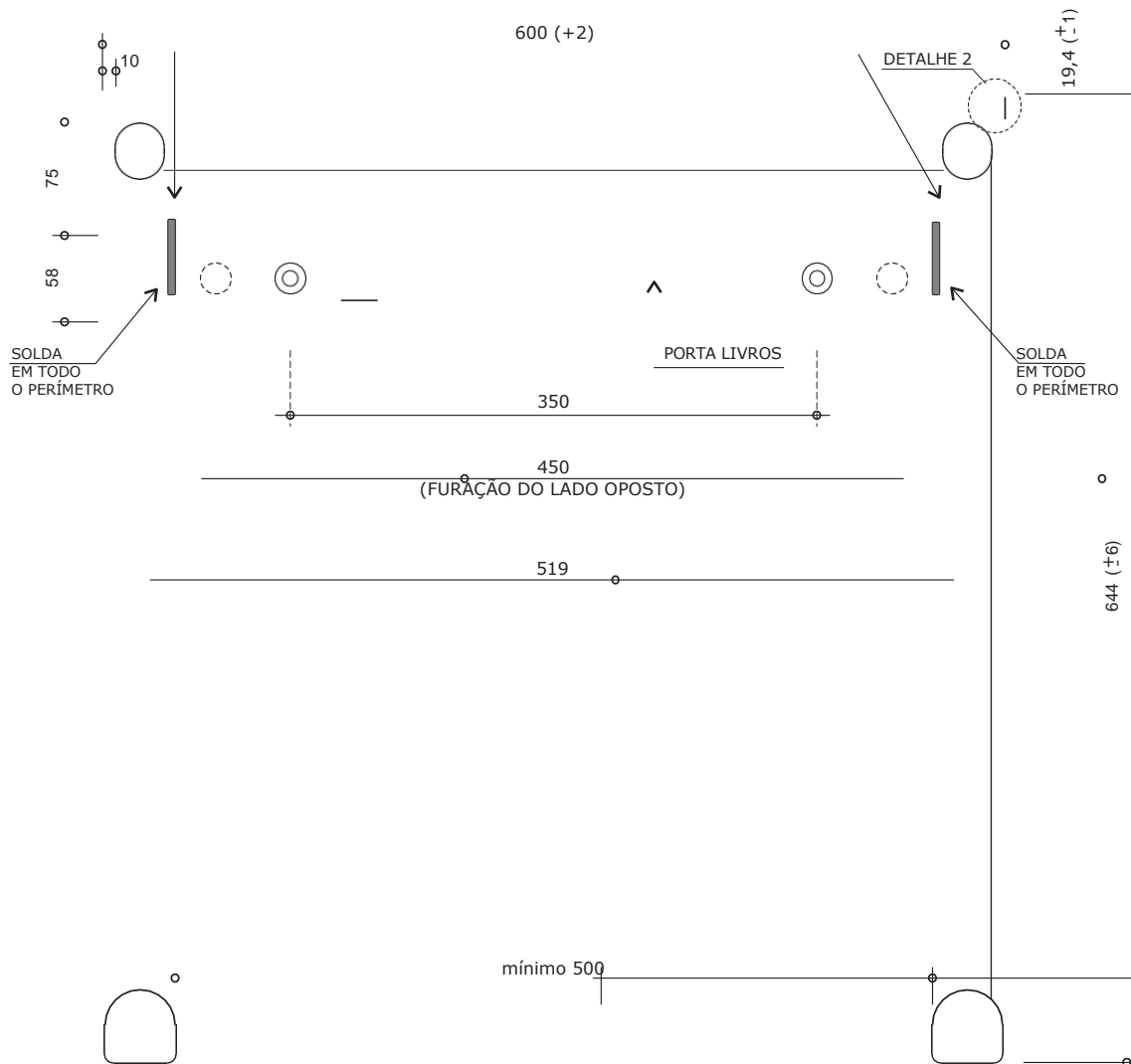

VISTA FRONTAL

ESC. 1:5

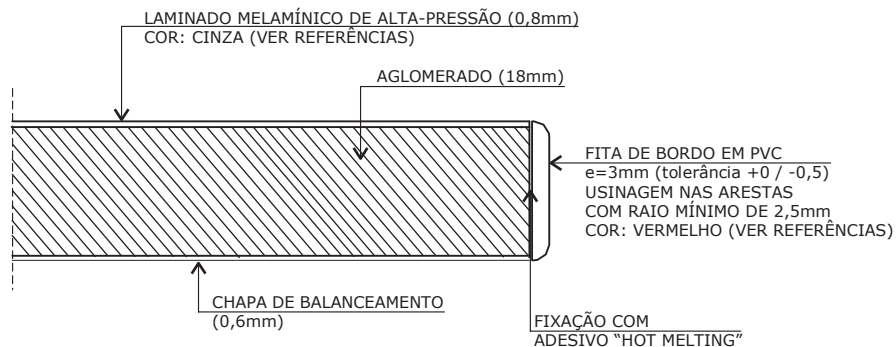

DETALHE 2

ESC. 1:1

Revisão 7
Data 20/01/12

Página
4/31



Atenção

Preserve a escala
Quando for imprimir, use
folhas A4 e desabilite a
função "Fit to paper"

Respeite o Meio Ambiente.
Imprima somente o ne-
cessário

CJA-04 FDE

Conjunto para aluno tamanho 4

Altura do aluno:
de 1,33m a 1,59m

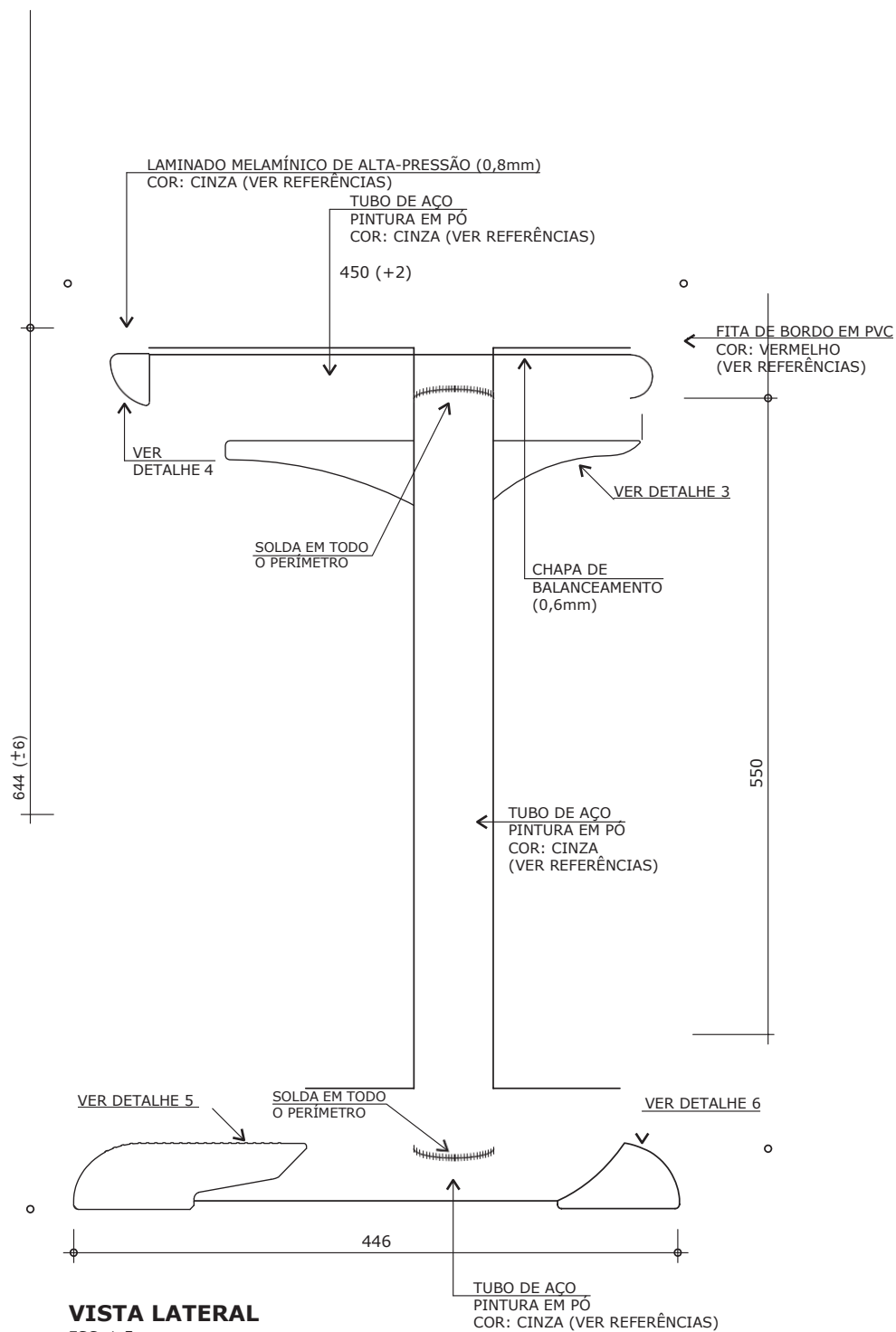

Revisão 7
Data 20/01/12

Página
5/31



Atenção

Preserve a escala
Quando for imprimir, use folhas A4 e desabilite a função "Fit to paper"

Respeite o Meio Ambiente.
Imprima somente o necessário

CJA-04 FDE

**Conjunto
para aluno
tamanho 4**
Altura do aluno:
de 1,33m a 1,59m

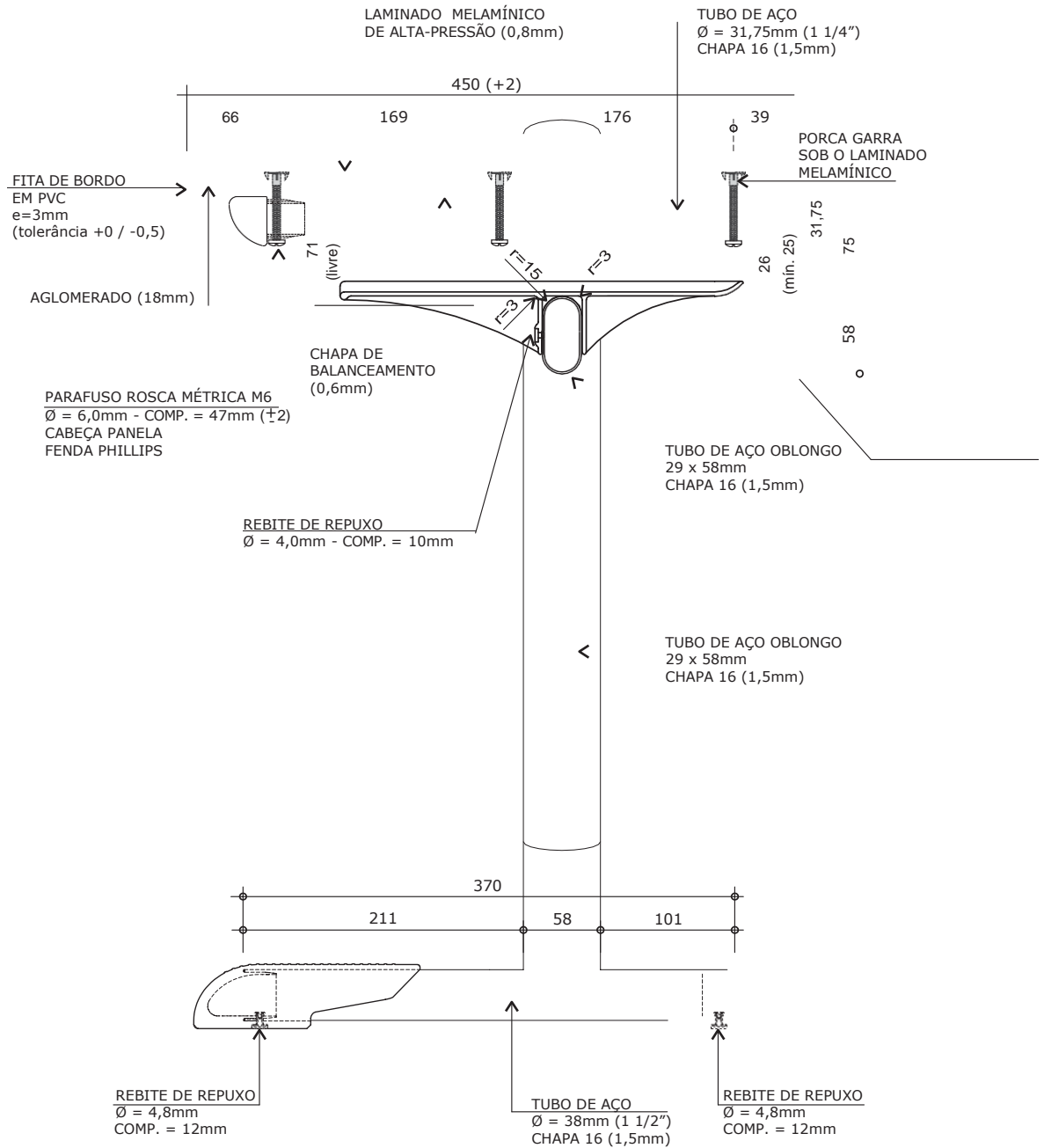

CORTE AA
ESC. 1:5

Revisão 7
Data 20/01/12

Página
6/31

Atenção
Preserve a escala
Quando for imprimir, use
folhas A4 e desabilite a
função "Fit to paper"

Respeite o Meio Ambiente.
Imprima somente o ne-
cessário

CJA-04 FDE

Conjunto para aluno tamanho 4

Altura do aluno: de 1,33m a 1,59m

Revisão 7
Data 20/01/12

Página
8/31



VISTA FRONTAL
ESC. 1:5

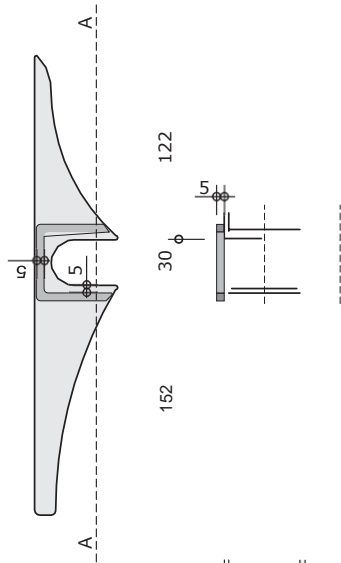

VISTA LATERAL
ESC. 1:5

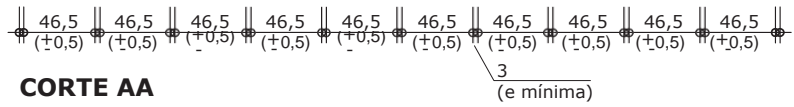

CORTE AA
ESC. 1:5

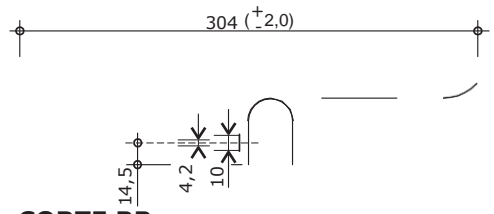
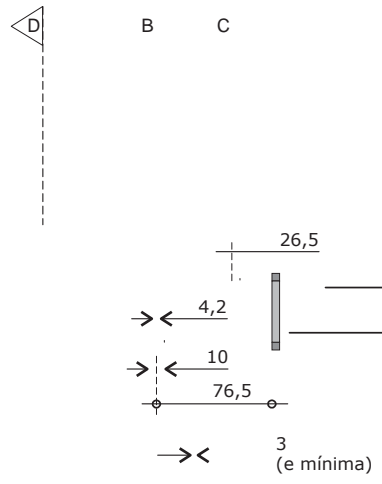

CORTE BB
ESC. 1:5

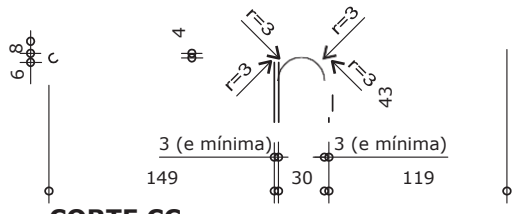

CORTE CC
ESC. 1:5

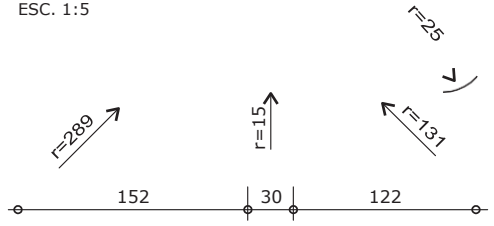

CORTE DD
ESC. 1:5

Obs: Retirar amostra do padrão de textura no Departamento de Mobiliário

Apresentar em relevo no material injetado a seguinte informação:

5
PP

nome do fabricante
do componente

Identificação do Modelo

Atenção
Preserve a escala
Quando for imprimir, use folhas A4 e desabilite a função "Fit to paper"

Respeite o Meio Ambiente.
Imprima somente o necessário



DETALHE 4 - PONTEIRA

ACABAMENTO
LISO
BRILHANTE

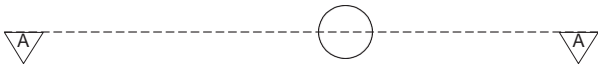

VISTA INFERIOR

ESC. 1:1

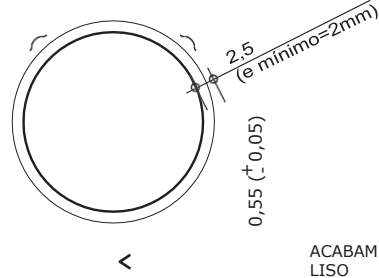

VISTA POSTERIOR

ESC. 1:1

ACABAMENTO
LISO
BRILHANTE

POLIPROPILENO
COPOLÍMERO
INJETADO
COR: VERMELHO
(VER REFERÊNCIAS)

ACABAMENTO
LISO
BRILHANTE

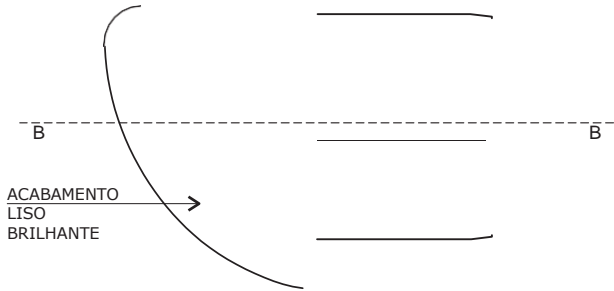

VISTA LATERAL

ESC. 1:1

VISTA FRONTAL

ESC. 1:1

Apresentar em relevo no material injetado a seguinte informação:



nome do fabricante
do componente

Identificação do Modelo

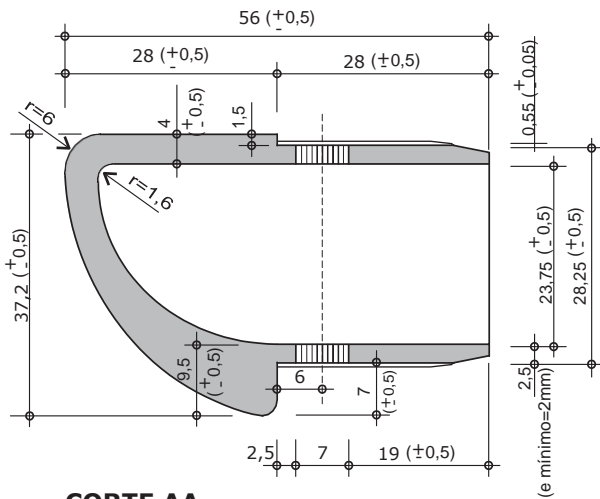

CORTE AA

ESC. 1:1

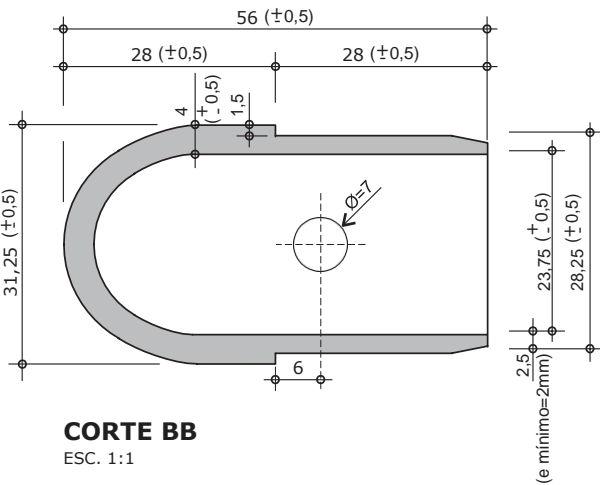

CORTE BB

ESC. 1:1

CJA-04 FDE

Conjunto
para aluno
tamanho 4

Altura do aluno:
de 1,33m a 1,59m

Revisão 7
Data 20/01/12

Página
9/31



Atenção

Preserve a escala
Quando for imprimir, use
folhas A4 e desabilite a
função "Fit to paper"

Respeite o Meio Ambiente.
Imprima somente o ne-
cessário

CJA-04 FDE

Conjunto para aluno tamanho 4
 Altura do aluno: de 1,33m a 1,59m

Revisão 7
 Data 20/01/12

Página
11/31

Atenção
 Preserve a escala
 Quando for imprimir, use
 folhas A4 e desabilite a
 função "Fit to paper"

Respeite o Meio Ambiente.
 Imprima somente o ne-
 cessário

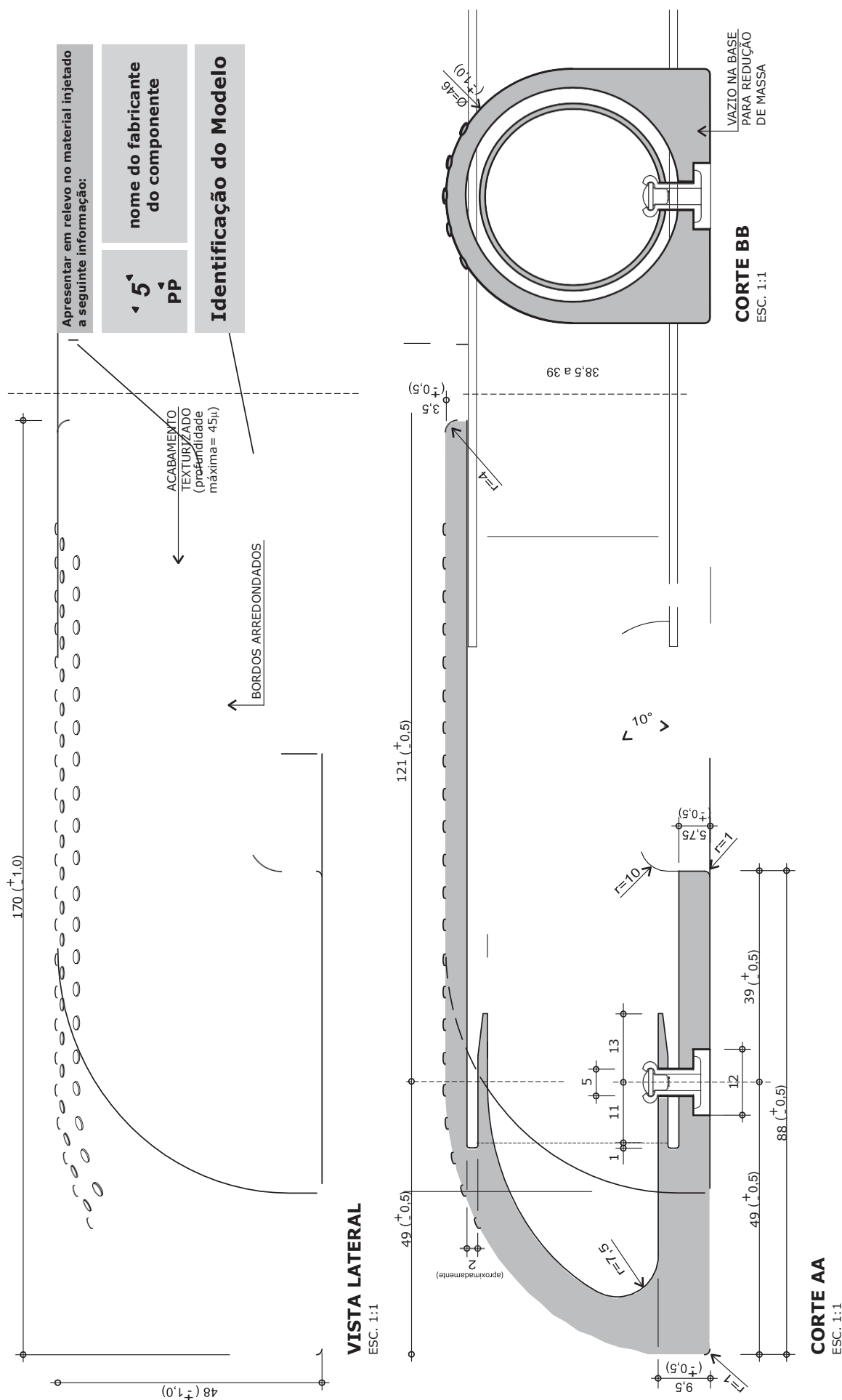

Obs: Retirar amostra do padrão de textura no Departamento de Mobiliário

medidas em milímetros

DETALHE 6 - SAPATA POSTERIOR

CJA-04
FDE

Conjunto
para aluno
tamanho 4

Altura do aluno:
de 1,33m a 1,59m

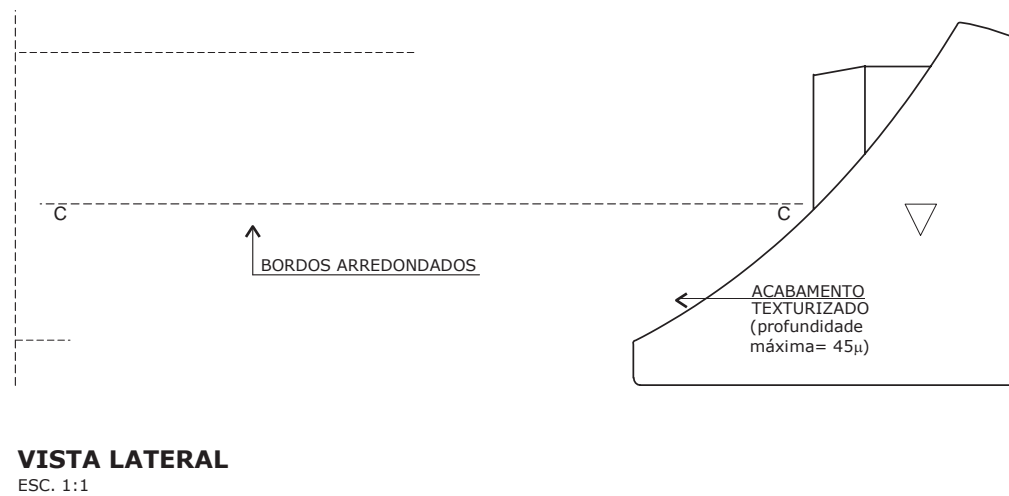
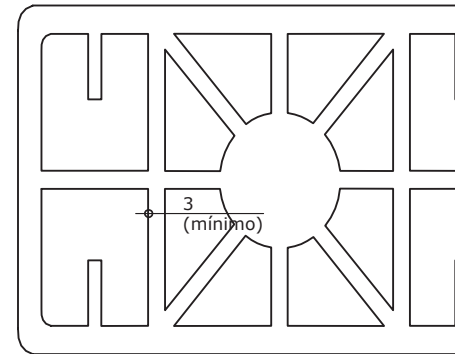
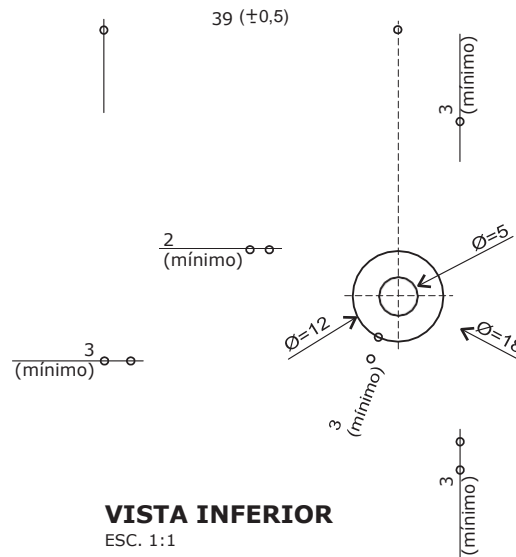
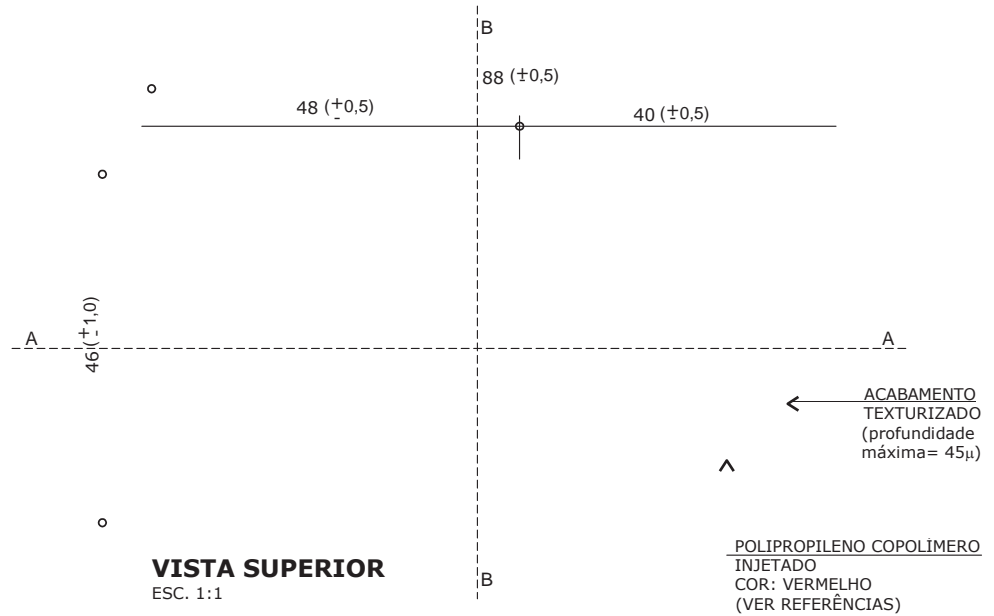

Revisão 7
Data 20/01/12

Página
12/31

Atenção
Preserve a escala
Quando for imprimir, use
folhas A4 e desabilite a
função "Fit to paper"

Respeite o Meio Ambiente.
Imprima somente o ne-
cessário

Obs: Retirar amostra do padrão de textura no
Departamento de Mobiliário

ACABAMENTO
TEXTURIZADO
(profundidade
máxima= 45µ)

48 (±1,0)

o

46 (±1,0)

VISTA FRONTAL

ESC. 1:1

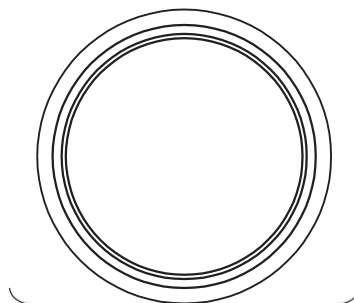

VISTA POSTERIOR

ESC. 1:1

**CJA-04
FDE**

**Conjunto
para aluno
tamanho 4**

Altura do aluno:
de 1,33m a 1,59m

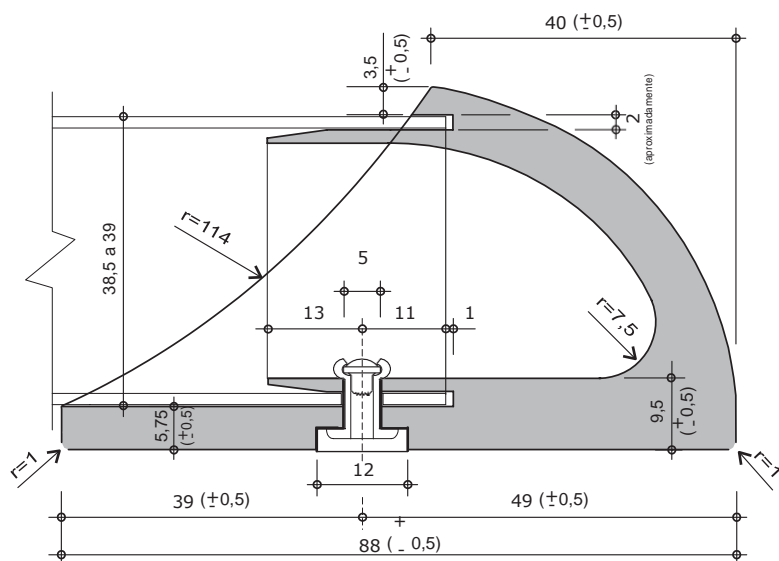

CORTE AA

ESC. 1:1

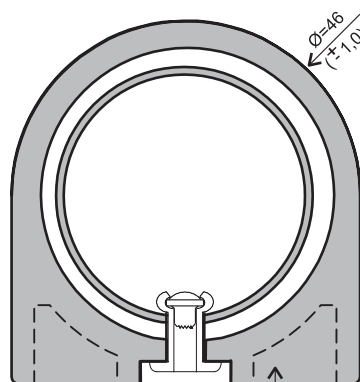

CORTE BB

ESC. 1:1

VAZIO NA BASE
PARA REDUÇÃO
DE MASSA

Revisão 7
Data 20/01/12

Página
13/31

Apresentar em relevo no material injetado a seguinte informação:



nome do fabricante
do componente

Identificação do Modelo



Atenção

Preserve a escala
Quando for imprimir, use
folhas A4 e desabilite a
função "Fit to paper"

Respeite o Meio Ambiente.
Imprima somente o ne-
cessário

CJA-04 FDE

Conjunto
para aluno
tamanho 4

Altura do aluno:
de 1,33m a 1,59m

Revisão 7
Data 20/01/12

Página
14/31

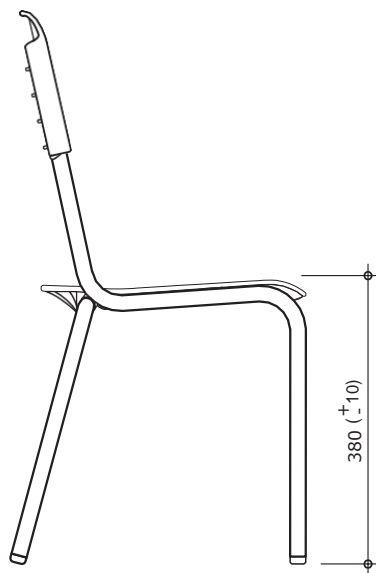

VISTA LATERAL
ESC. 1:10

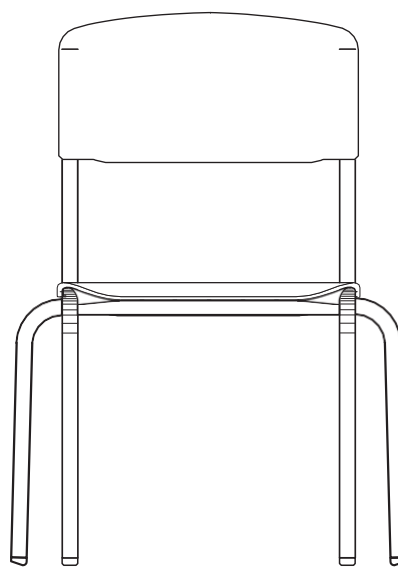

VISTA FRONTAL
ESC. 1:10

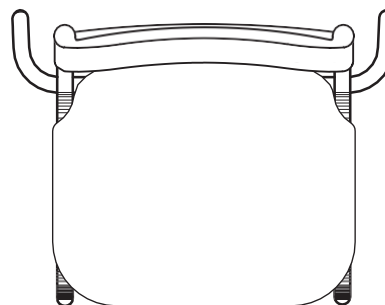



Atenção
Preserve a escala
Quando for imprimir, use
folhas A4 e desabilite a
função "Fit to paper"

Respeite o Meio Ambiente.
Imprima somente o ne-
cessário

CJA-04 FDE

Conjunto para aluno tamanho 4

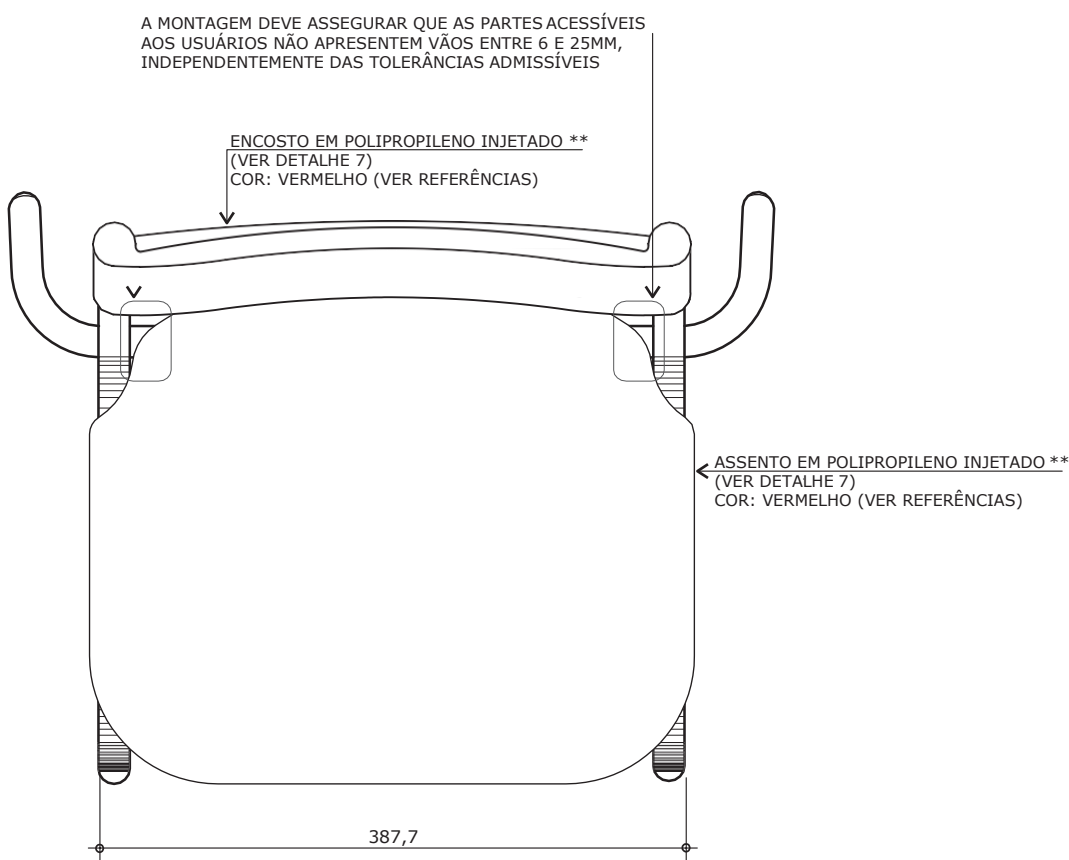
Altura do aluno:
de 1,33m a 1,59m



VISTA SUPERIOR

ESC. 1:5

Revisão 7
Data 20/01/12

Página
15/31



Atenção

Preserve a escala
Quando for imprimir, use
folhas A4 e desabilite a
função "Fit to paper"

Respeite o Meio Ambiente.
Imprima somente o ne-
cessário

** Alternativamente o assento e o encosto poderão ser confeccionados em compensado anatômico (ver detalhe 8).

CJA-04 FDE

Conjunto para aluno tamanho 4

Altura do aluno:
de 1,33m a 1,59m

Revisão 7
Data 20/01/12

Página
16/31

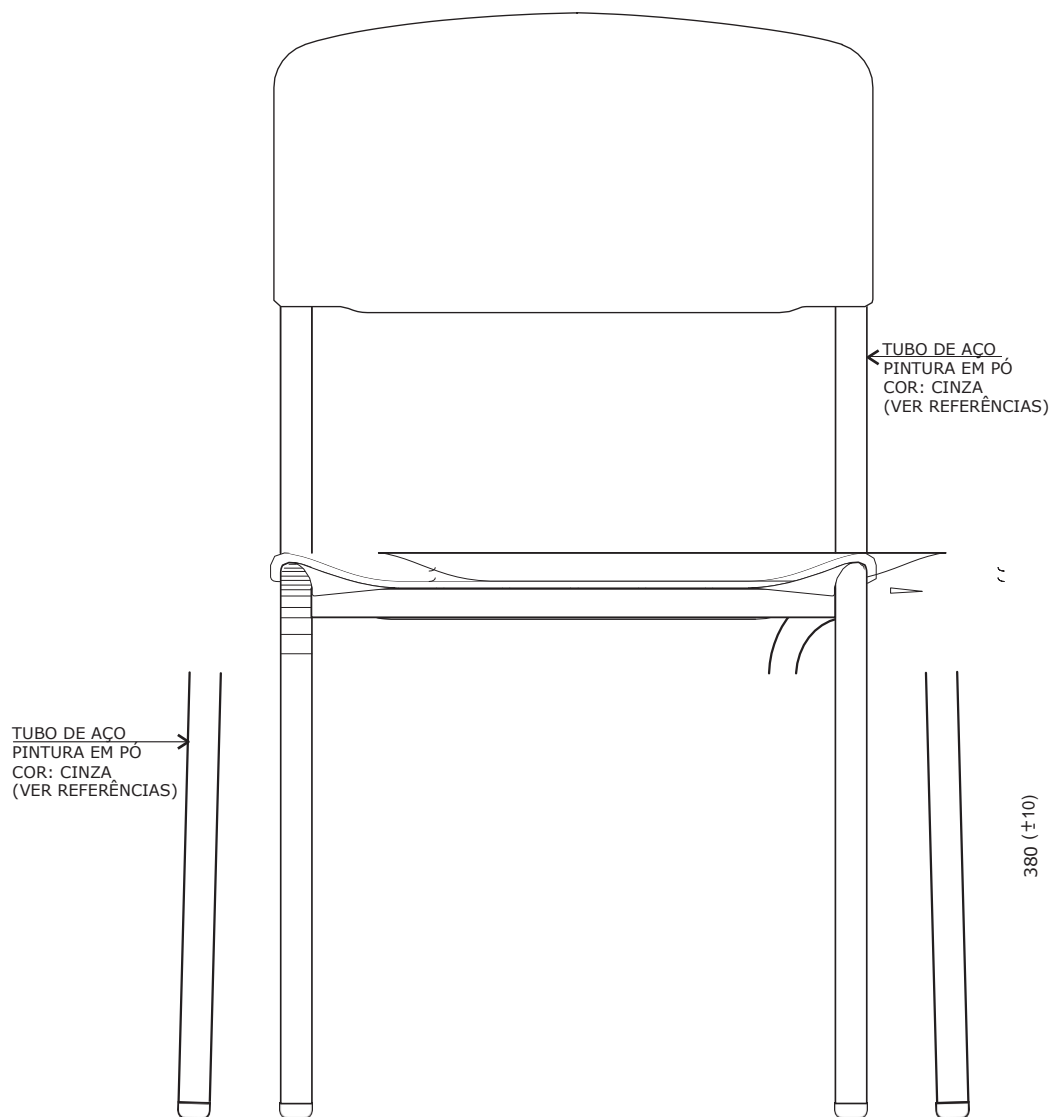

VISTA FRONTAL

ESC. 1:5



Atenção

Preserve a escala
Quando for imprimir, use
folhas A4 e desabilite a
função "Fit to paper"

Respeite o Meio Ambiente.
Imprima somente o ne-
cessário

CJA-04 FDE

Conjunto para aluno tamanho 4

Altura do aluno:
de 1,33m a 1,59m

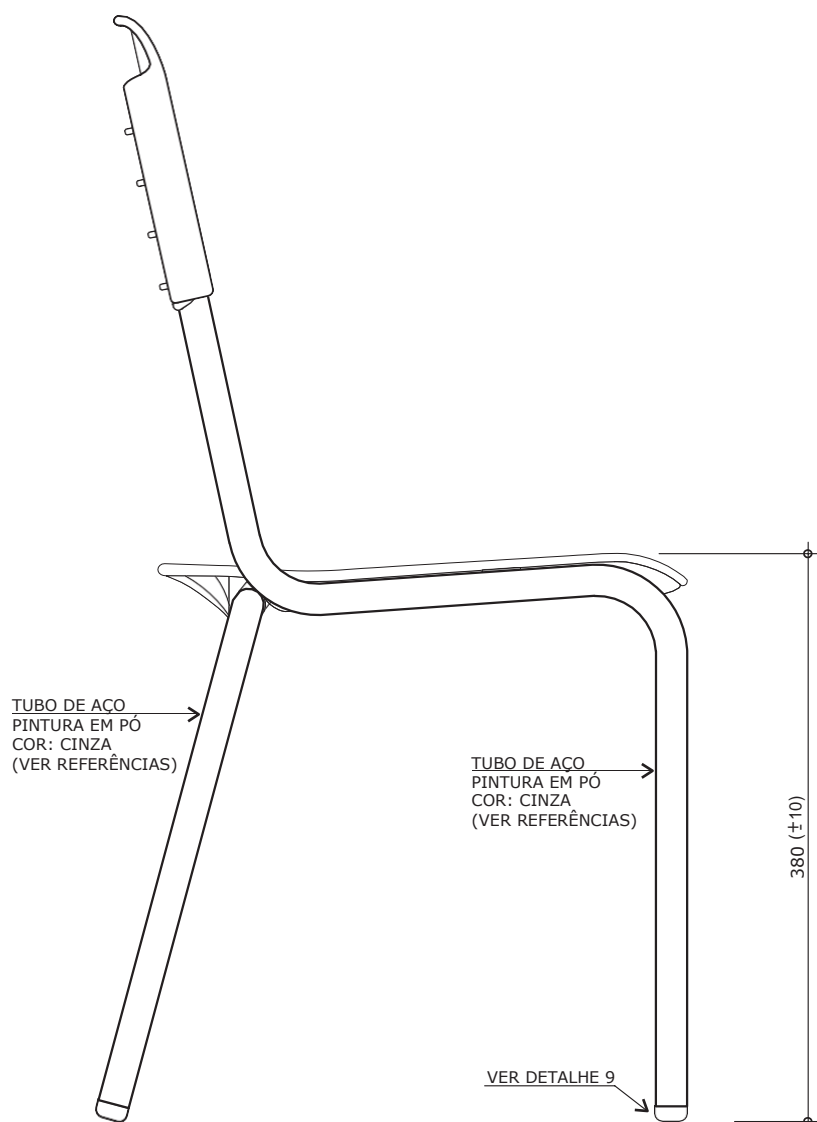

VISTA LATERAL
ESC. 1:5

Revisão 7
Data 20/01/12

Página
17/31



Atenção

Preserve a escala
Quando for imprimir, use
folhas A4 e desabilite a
função "Fit to paper"

Respeite o Meio Ambiente.
Imprima somente o ne-
cessário

CJA-04 FDE

Conjunto para aluno tamanho 4

Altura do aluno:
de 1,33m a 1,59m

Revisão 7
Data 20/01/12

Página
18/31

Atenção
Preserve a escala
Quando for imprimir, use
folhas A4 e desabilite a
função "Fit to paper"

Respeite o Meio Ambiente.
Imprima somente o ne-
cessário

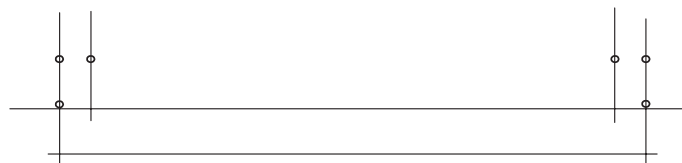

367

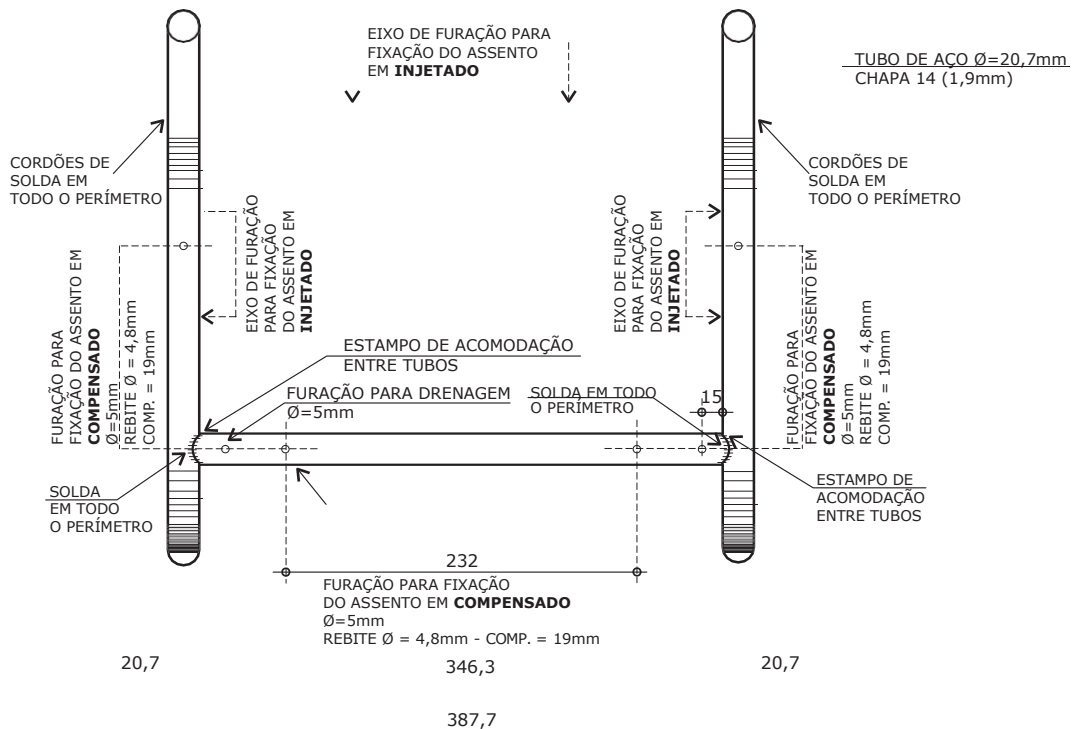

VISTA SUPERIOR DA ESTRUTURA

ESC. 1:5

367

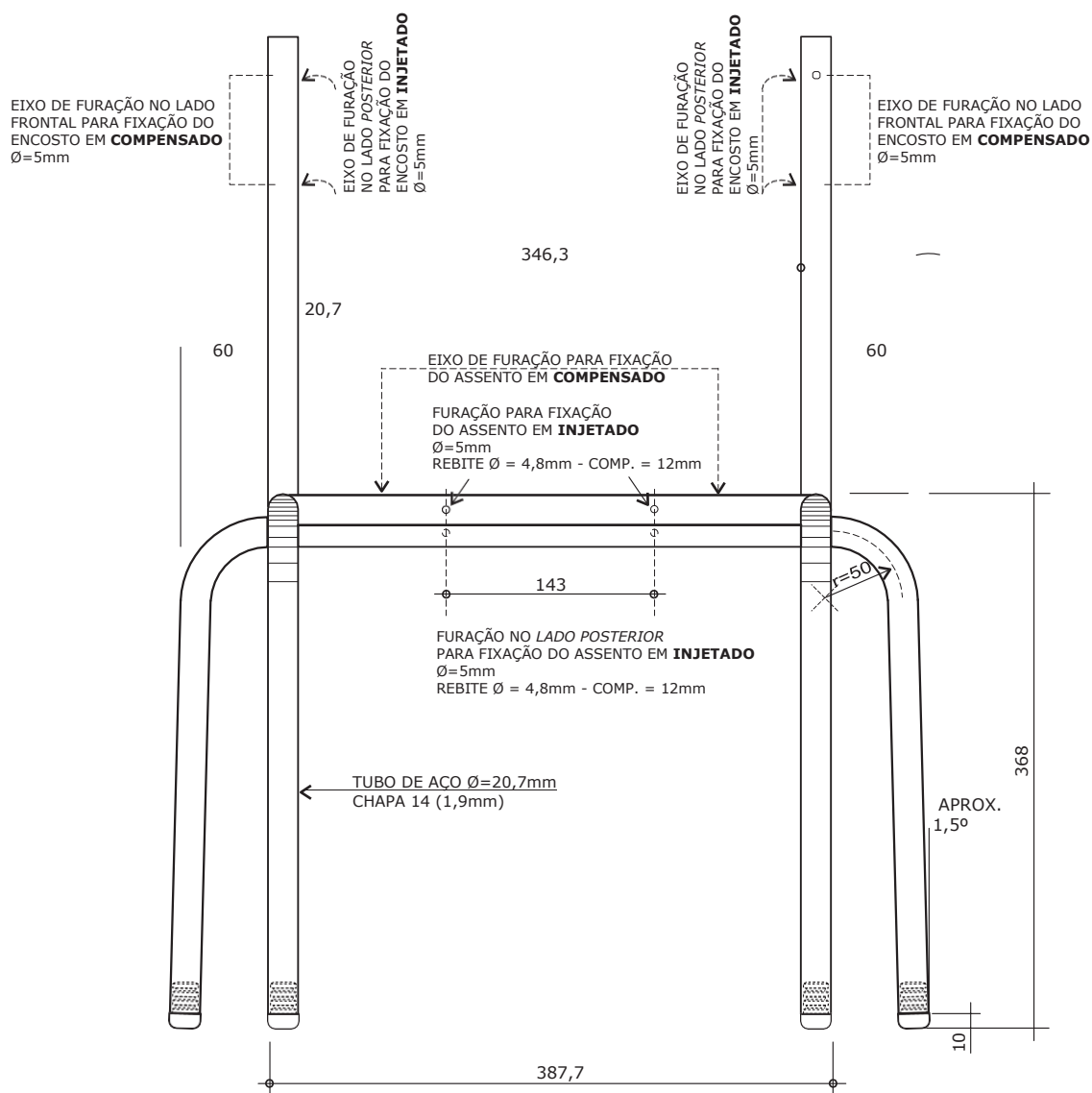

VISTA FRONTAL DA ESTRUTURA

ESC. 1:5

**CJA-04
FDE**

**Conjunto
para aluno
tamanho 4**

Altura do aluno:
de 1,33m a 1,59m

Revisão 7
Data 20/01/12

Página
19/31



Atenção

Preserve a escala
Quando for imprimir, use
folhas A4 e desabilite a
função "Fit to paper"

Respeite o Meio Ambiente.
Imprima somente o ne-
cessário

CJA-04 FDE

Conjunto para aluno tamanho 4

Altura do aluno:
de 1,33m a 1,59m

Revisão 7
Data 20/01/12

Página
20/31

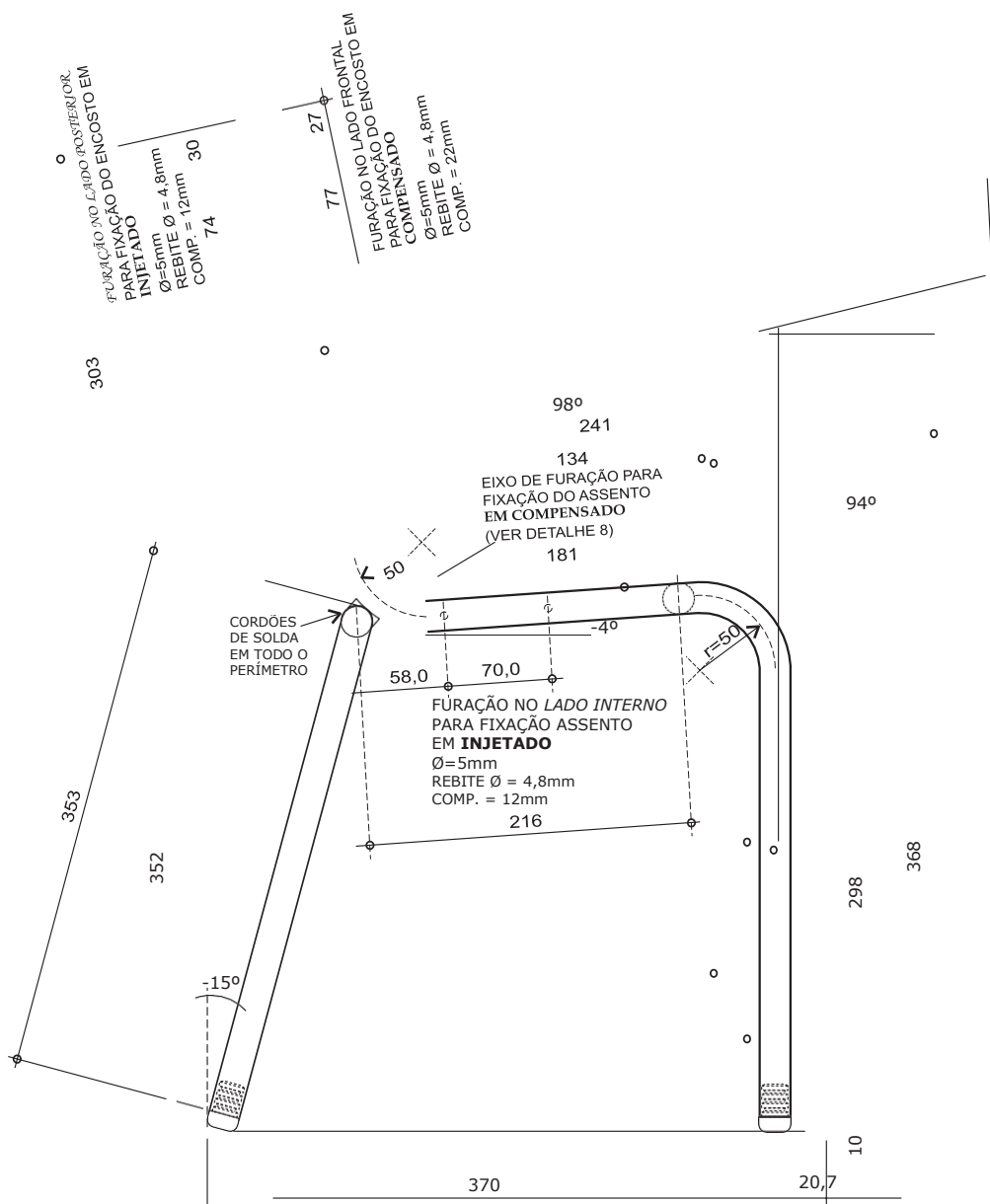

VISTA LATERAL DA ESTRUTURA

ESC. 1:5

Atenção
Preserve a escala
 Quando for imprimir, use
 folhas A4 e desabilite a
 função "Fit to paper"

Respeite o Meio Ambiente.
 Imprima somente o ne-
 cessário

DETALHE 7 - ENCOSTO EM POLIPROPILENO INJETADO

Mobiliário

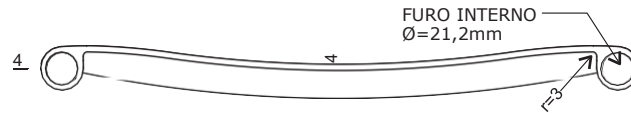

CORTE AA

ESC. 1:5

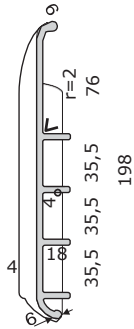
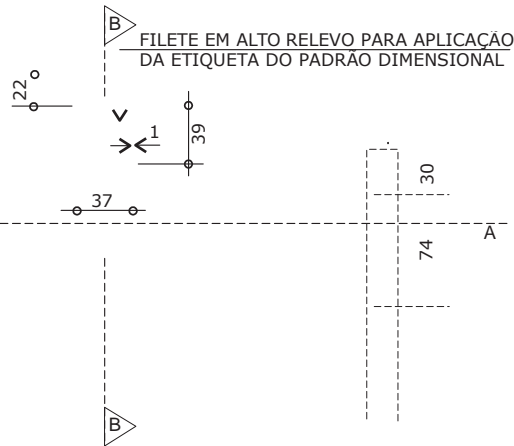

CORTE BB

ESC. 1:5

VISTA POSTERIOR

ESC. 1:5



VISTA INFERIOR

ESC. 1:5

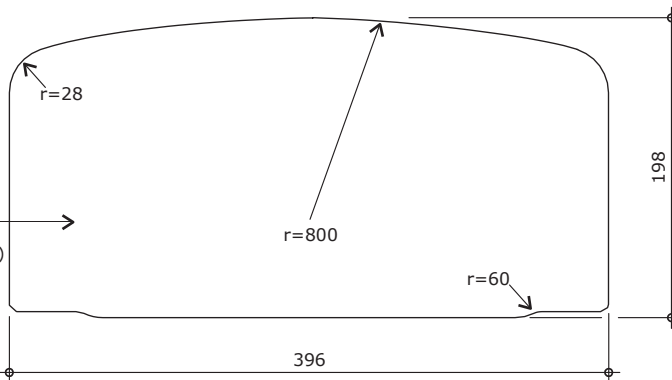

VISTA LATERAL

ESC. 1:5

VISTA FRONTAL

ESC. 1:5

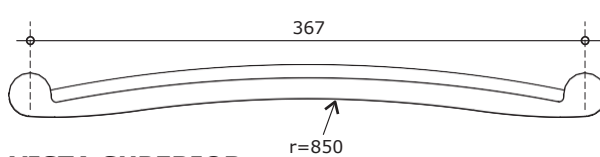

VISTA SUPERIOR

ESC. 1:5

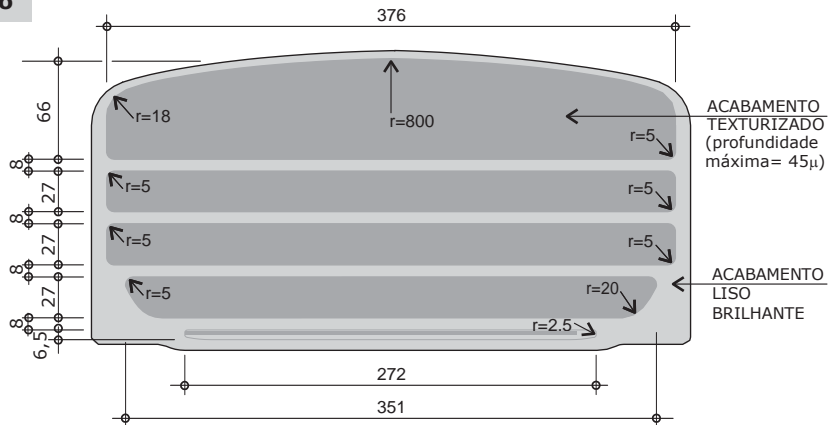

VISTA FRONTAL - ACABAMENTO

ESC. 1:5

Apresentar em relevo no material injetado a seguinte informação:

5
PP

nome do fabricante
do componente

Identificação do Modelo

CJA-04 FDE

Conjunto para aluno tamanho 4

Altura do aluno:
de 1,33ma 1,59m

Revisão 7
Data 20/01/12

Página
21/31



Atenção

Preserve a escala
Quando for imprimir, use
folhas A4 e desabilite a
função "Fit to paper"

Respeite o Meio Ambiente.
Imprima somente o ne-
cessário

FDE FUNDAÇÃO PARA O
DESENVOLVIMENTO
DA EDUCAÇÃO

Obs: Retirar amostra do padrão de textura no
Departamento de Mobiliário

medidas em milímetros

CJA-04 FDE

Conjunto
para aluno
tamanho 4

Altura do aluno:
de 1,33m a 1,59m

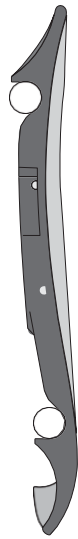

CORTE DD
ESC. 1:5

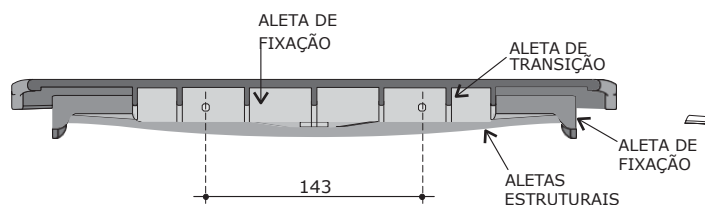
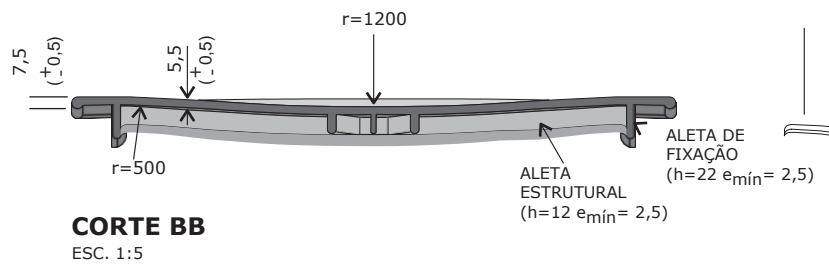
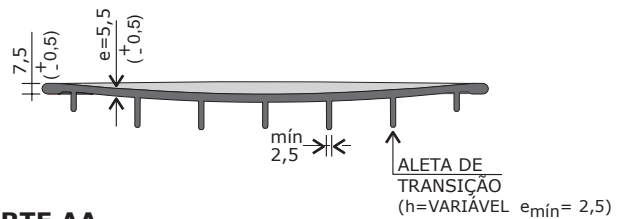
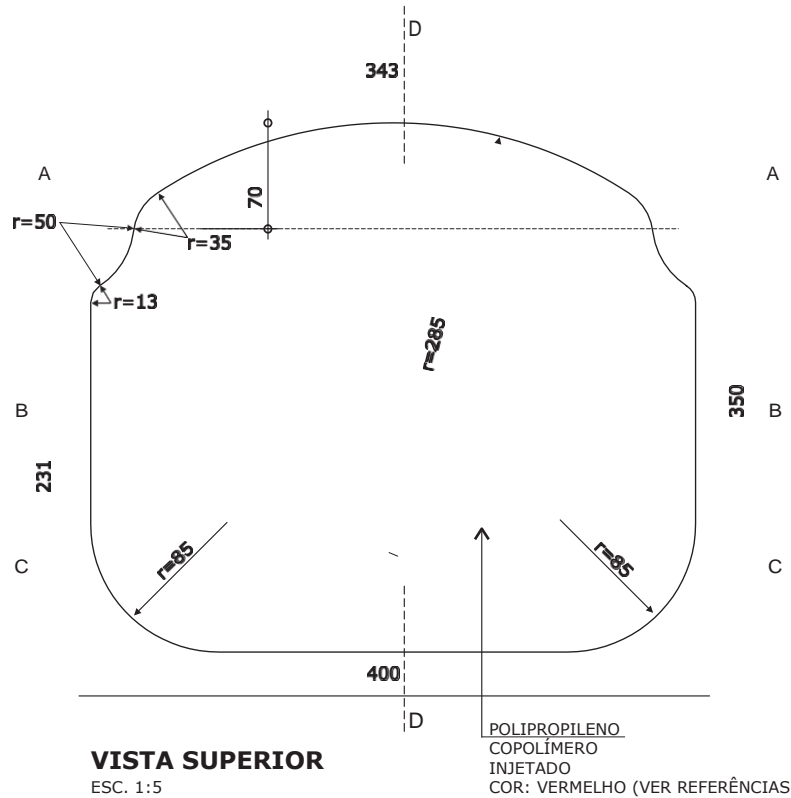

Revisão 7
Data 20/01/12

Página
22/31

Atenção
Preserve a escala
Quando for imprimir, use
folhas A4 e desabilite a
função "Fit to paper"

Respeite o Meio Ambiente.
Imprima somente o ne-
cessário

CJA-04 FDE

**Conjunto
para aluno
tamanho 4**

Altura do aluno:
de 1,33m a 1,59m



VISTA POSTERIOR

ESC. 1:5

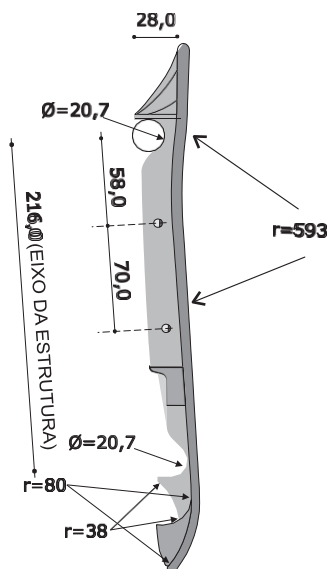

VISTA LATERAL

ESC. 1:5

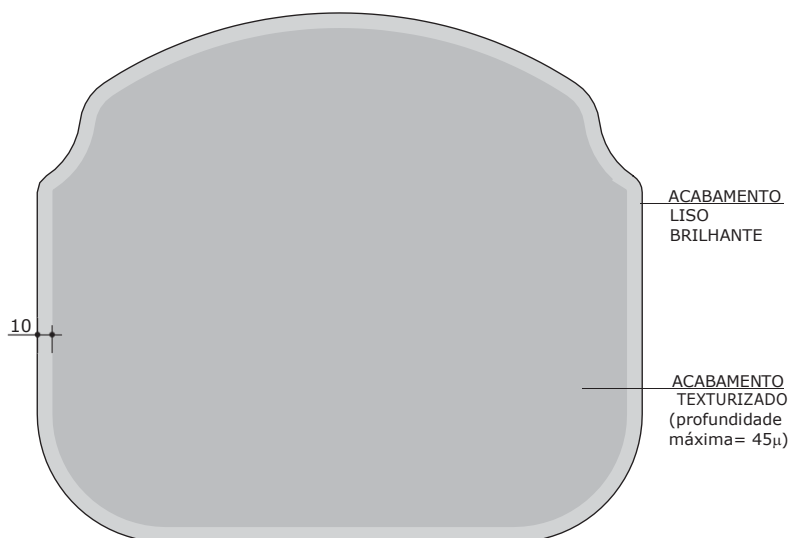

VISTA SUPERIOR - ACABAMENTO

ESC. 1:5

ACABAMENTO
LISO
BRILHANTE

ACABAMENTO
TEXTURIZADO
(profundidade
máxima = 45µ)

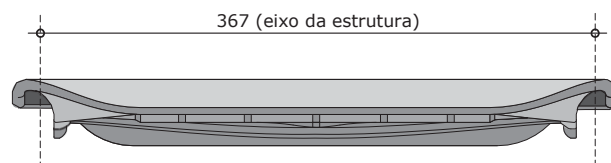

VISTA FRONTAL

ESC. 1:5

Apresentar em relevo no material injetado a seguinte informação:



nome do fabricante
do componente

Identificação do Modelo

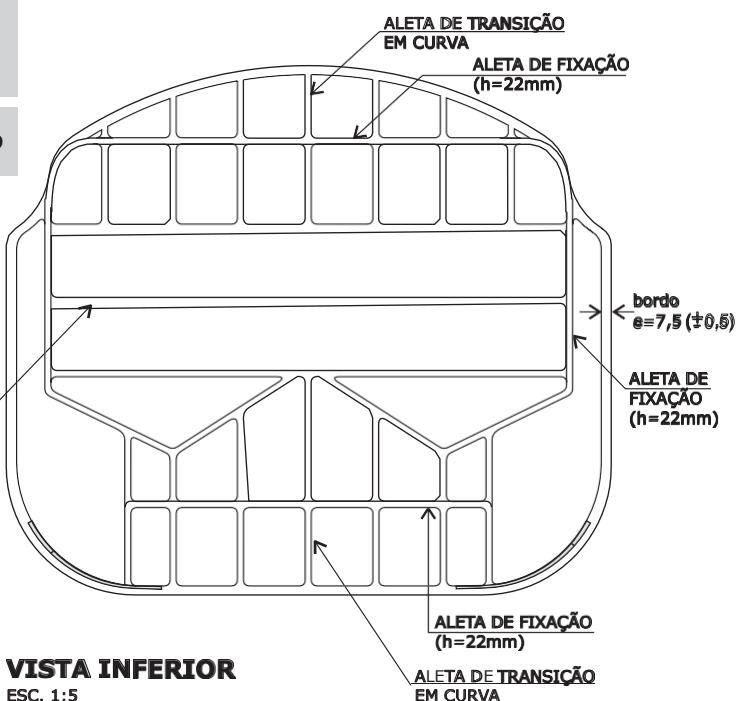

VISTA INFERIOR

ESC. 1:5

Obs: Retirar amostra do padrão de textura no Departamento de Mobiliário

Revisão 7
Data 20/01/12

Página
23/31



Atenção

Preserve a escala
Quando for imprimir, use
folhas A4 e desabilite a
função "Fit to paper"

Respeite o Meio Ambiente.
Imprima somente o ne-
cessário

DETALHE 8 - ENCOSTO EM COMPENSADO ANATÔMICO

**CJA-04
FDE**

**Conjunto
para aluno
tamanho 4**
Altura do aluno:
de 1,33m a 1,59m

Revisão 7
Data 20/01/12

Página
24/31

Atenção
Preserve a escala
Quando for imprimir, use
folhas A4 e desabilite a
função "Fit to paper"

Respeite o Meio Ambiente.
Imprima somente o ne-
cessário

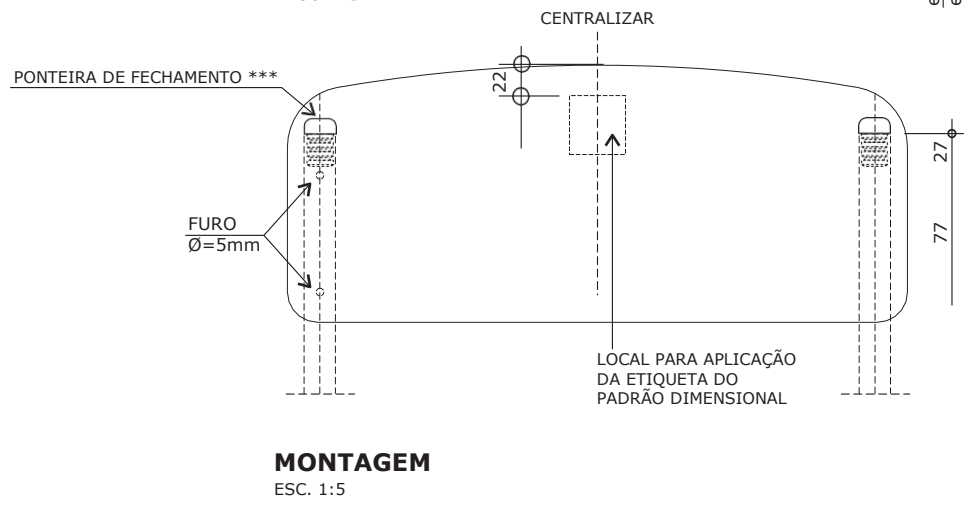
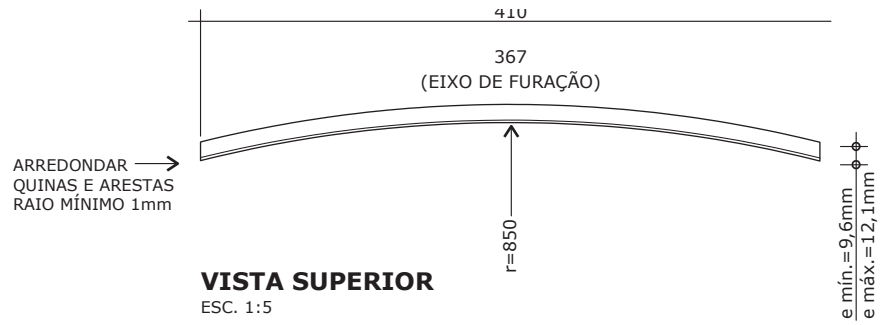
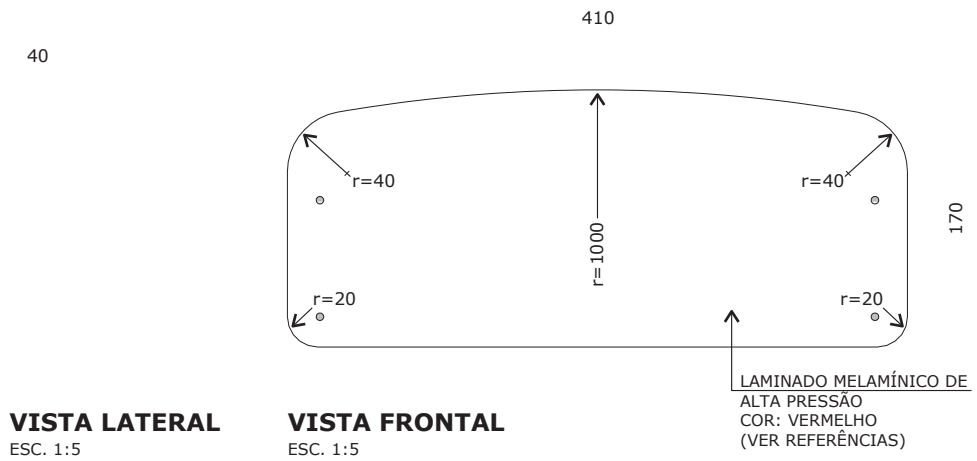
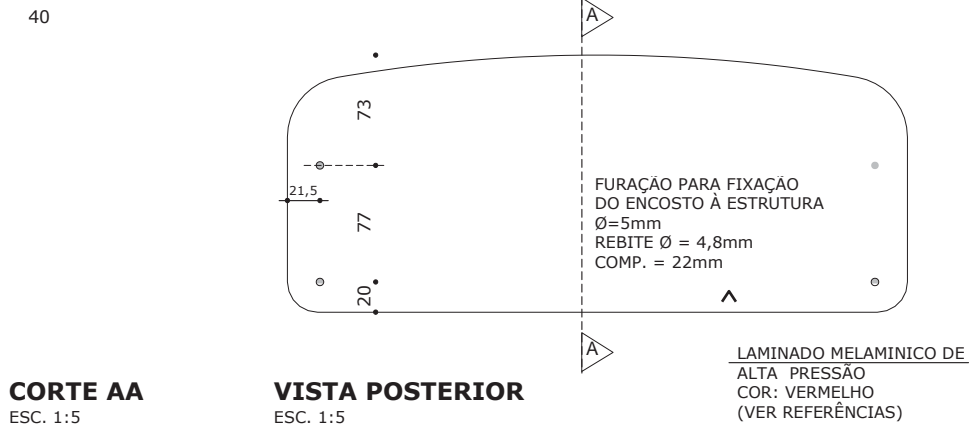

*** Ponteiros de fechamento de topo somente deverão ser utilizadas em casos de assento e encosto confeccionados em compensado anatômico.

CJA-04 FDE

Conjunto
para aluno
tamanho 4

Altura do aluno:
de 1,33m a 1,59m

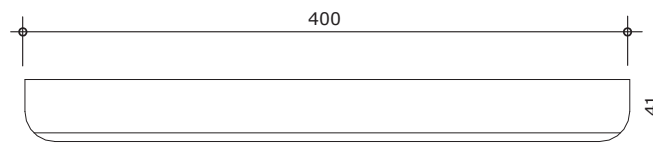

VISTA FRONTAL

ESC. 1:5

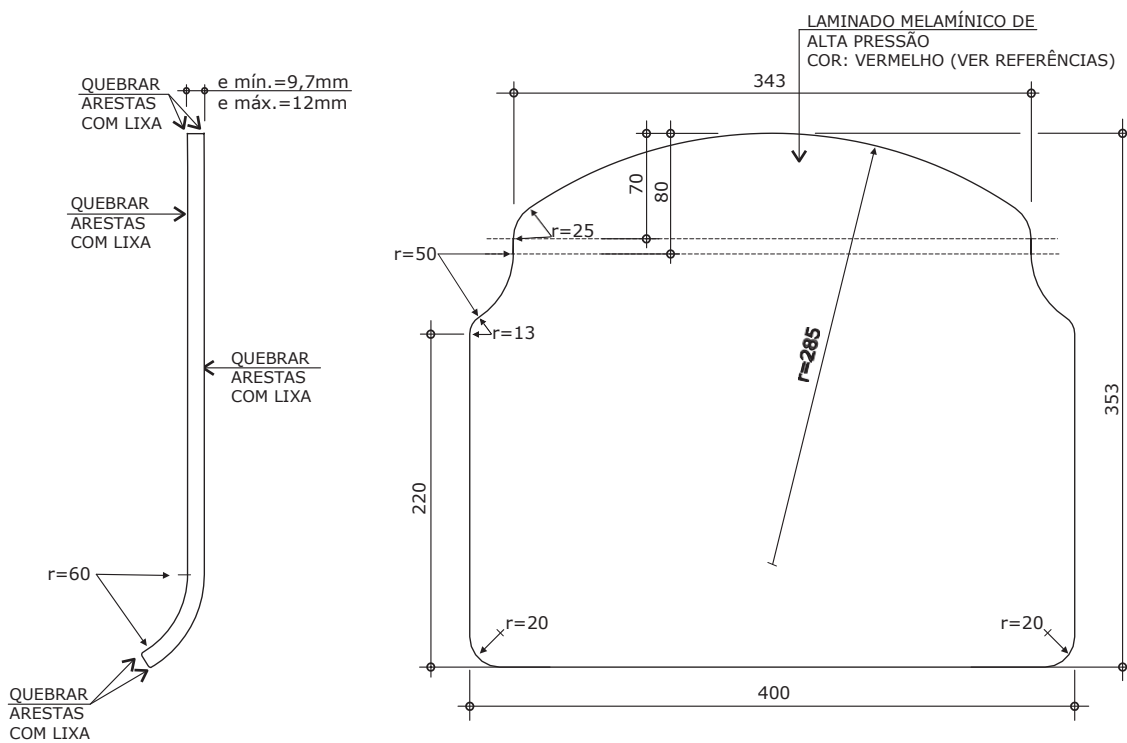

VISTA LATERAL

ESC. 1:5

VISTA SUPERIOR

ESC. 1:5

Revisão 7
Data 20/01/12

Página
25/31



Atenção

Preserve a escala
Quando for imprimir, use
folhas A4 e desabilite a
função "Fit to paper"

Respeite o Meio Ambiente.
Imprima somente o ne-
cessário

CJA-04 FDE

Conjunto para aluno tamanho 4

Altura do aluno:
de 1,33m a 1,59m

Revisão 7
Data 20/01/12

Página
26/31

Atenção
Preserve a escala
Quando for imprimir, use
folhas A4 e desabilite a
função "Fit to paper"

Respeite o Meio Ambiente.
Imprima somente o ne-
cessário

LÂMINA DE MADEIRA FAQUEADA
COM ACABAMENTO EM VERNIZ

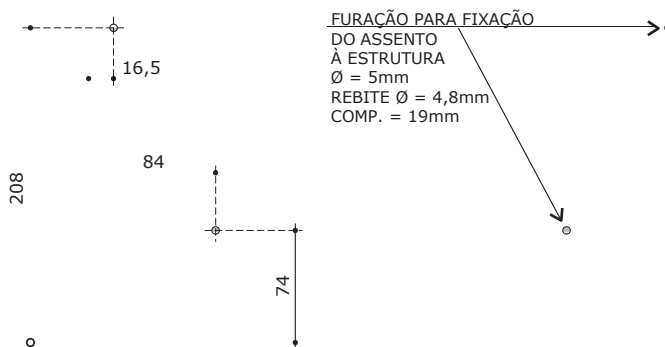

VISTA INFERIOR

ESC. 1:5

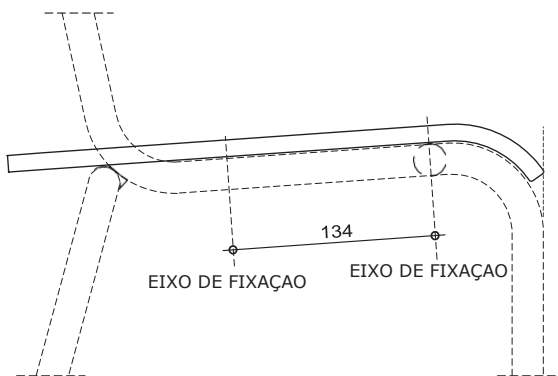

MONTAGEM

ESC. 1:5

DETALHE 9 - SAPATA

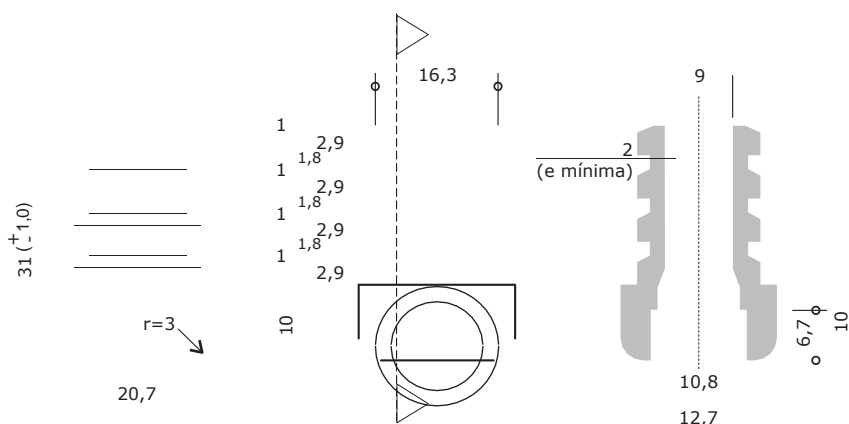

VISTA 2
ESC. 1:1

VISTA 1
ESC. 1:1

CORTE AA
ESC. 1:1

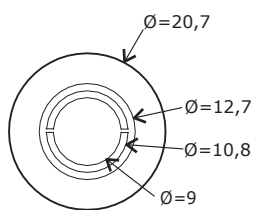

VISTA INFERIOR
ESC. 1:1

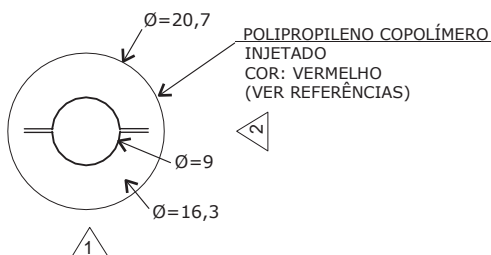

VISTA SUPERIOR
ESC. 1:1

SAPATA

Apresentar em relevo no material injetado a seguinte informação:



nome do fabricante do componente

Identificação do Modelo

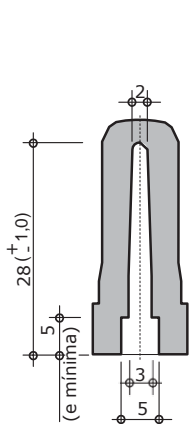

CORTE BB
ESC. 1:1

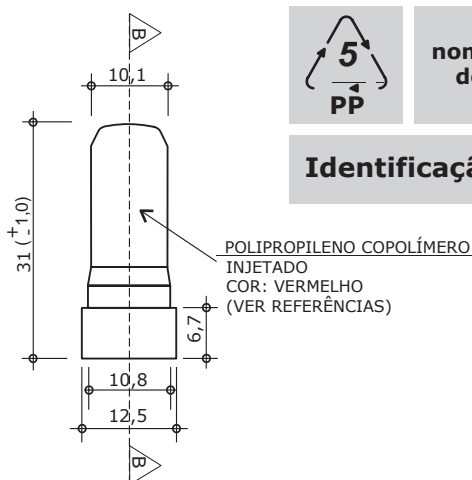

VISTA 3
ESC. 1:1

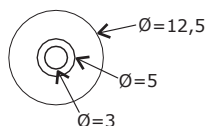

VISTA INFERIOR
ESC. 1:1

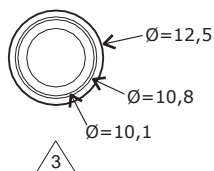

VISTA SUPERIOR
ESC. 1:1

PINO EXPANSOR

CJA-04 FDE

Conjunto para aluno tamanho 4

Altura do aluno: de 1,33ma 1,59m

Revisão 7
Data 20/01/12

Página
27/31



Atenção
Preserve a escala
Quando for imprimir, use folhas A4 e desabilite a função "Fit to paper"

Respeite o Meio Ambiente.
Imprima somente o necessário

CJA-04 FDE

Conjunto para aluno tamanho 4

Altura do aluno:
de 1,33m a 1,59m

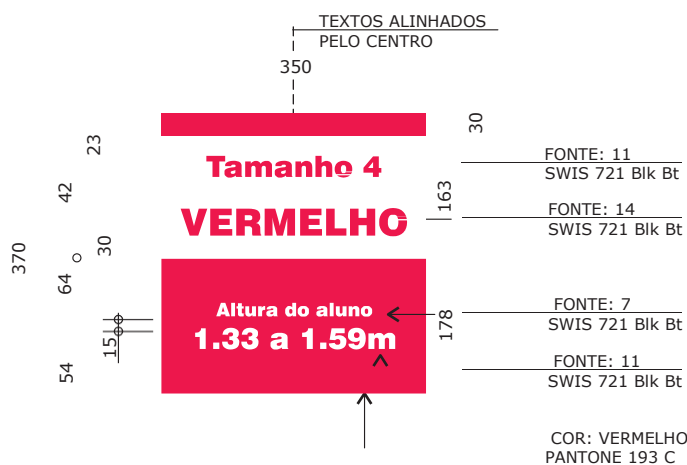

ETIQUETA - IDENTIFICAÇÃO DO PADRÃO DIMENSIONAL
ESC. 1:1

Revisão 7
Data 20/01/12

Página
28/31

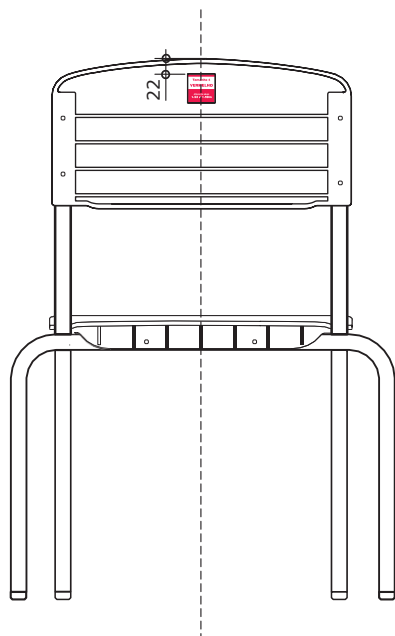

ETIQUETA CENTRALIZADA
EM RELAÇÃO AO ENCOSTO

APLICAÇÃO DA ETIQUETA
VISTA POSTERIOR DA CADEIRA
ESC. 1:10

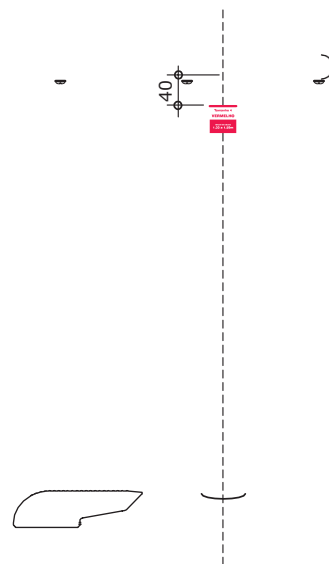

ETIQUETA CENTRALIZADA
EM RELAÇÃO AO TUBO

APLICAÇÃO DA ETIQUETA
VISTA LATERAL DIREITA DA MESA
ESC. 1:10

Atenção
Preserve a escala
Quando for imprimir, use
folhas A4 e desabilite a
função "Fit to paper"

Respeite o Meio Ambiente.
Imprima somente o ne-
cessário

DESCRIÇÃO

- Conjunto do aluno composto de 1 (uma) mesa e 1 (uma) cadeira.
- Mesa individual com tampo em madeira aglomerada, revestido na face superior em laminado melamínico e na face inferior em chapa de balanceamento, montado sobre estrutura tubular de aço, contendo portal livros em plástico injetado.
- Cadeira individual empilhável com assento e encosto em polipropileno injetado ou em compensado anatômico moldado, montados sobre estrutura tubular de aço.

CONSTITUINTES - MESA

- Tampo em madeira aglomerada (MDP), com espessura de 18mm, revestido na face superior em laminado melamínico de alta pressão, 0,8mm de espessura, acabamento texturizado, na cor CINZA (ver referências), cantos arredondados (conforme projeto). Revestimento na face inferior em chapa de balanceamento - contra placa fenólica de 0,6mm, lixada em uma face. Aplicação de porcas garra com rosca métrica M6 e comprimento 10 mm (ver detalhamento no projeto) Dimensões acabadas 450mm (largura) x 600mm (comprimento) x 19,4mm (espessura), admitindo-se tolerância de até +2mm para largura e comprimento e +/- 1mm para espessura.
- Topos encabeçados com fita de bordo em PVC (cloreto de polivinila) com "primer", acabamento texturizado, na cor VERMELHA (ver referências), coladas com adesivo "Hot Melting". Dimensões nominais de 22mm (largura) x 3mm (espessura), com tolerância de até 2,5mm para espessura.
- Estrutura composta de:
 - Montantes verticais e travessa longitudinal confeccionados em tubo de aço carbono laminado a frio, com costura, secção oblonga de 29mm x 58mm, em chapa 16 (1,5mm);
 - Travessa superior confeccionada em tubo de aço carbono laminado a frio, com costura, curvado em formato de "C", com secção circular, diâmetro de 31,75mm (1 1/4"), em chapa 16 (1,5mm);
 - Pés confeccionados em tubo de aço carbono laminado a frio, com costura, secção circular, diâmetro de 38mm (1 1/2"), em chapa 16 (1,5mm).
- Portal livros em polipropileno puro (sem qualquer tipo de carga) composto preferencialmente de 50% de matéria-prima reciclada ou recuperada, podendo chegar até 100%, injetado na cor CINZA (ver referências). As características funcionais, dimensionais, de resistência e de uniformidade de cor devem ser preservadas no produto produzido com matéria-prima reciclada, admitindo-se tolerâncias na tonalidade a critério da equipe técnica da FDE. Dimensões, design e acabamento conforme projeto. No molde do portal livros deve ser gravado o símbolo internacional de reciclagem, apresentando o número identificador do polímero, a identificação do modelo e o nome da empresa fabricante do componente injetado.
- Fixação do tampo à estrutura através de:
 - 06 porcas garra rosca métrica M6 (diâmetro de 6mm);
 - 06 parafusos rosca métrica M6 (diâmetro de 6mm), comprimento 47mm (com tolerância de +/- 2mm), cabeça panela, fenda Phillips.
- Fixação do portal livros à travessa longitudinal através de rebites de "repuxo", diâmetro de 4,0mm, comprimento 10mm.
- Fixação das sapatas (frontal e posterior) aos pés através de rebites de "repuxo", diâmetro de 4,8mm, comprimento 12mm.

- Ponteiros e sapatas em polipropileno copolímero virgem e sem cargas, injetadas na cor VERMELHA (ver referências), fixadas à estrutura através de encaixe. Dimensões, design e acabamento conforme projeto. Nos moldes das ponteiros e sapatas deve ser gravado o símbolo internacional de reciclagem, apresentando o número identificador do polímero, a identificação do modelo e o nome da empresa fabricante do componente injetado.
- Pintura dos elementos metálicos em tinta em pó híbrida Epóxi/Poliéster, eletrostática, brilhante, polimerizada em estufa, espessura mínima de 40 micrometros na cor CINZA (ver referências).

CONSTITUINTES - CADEIRA

- Assento e encosto em polipropileno copolímero virgem e sem cargas, injetados, moldados anatomicamente, pigmentados na cor VERMELHA (ver referências). Dimensões, design e acabamento conforme projeto. Nos moldes do assento e do encosto deve ser gravado o símbolo internacional de reciclagem, apresentando o número identificador do polímero, a identificação do modelo e o nome da empresa fabricante do componente injetado.
- Alternativamente o assento e o encosto poderão ser fabricados em compensado anatômico moldado a quente, contendo no mínimo sete lâminas internas, com espessura máxima de 1,5mm cada, oriundas de reflorestamento ou de procedência legal, isentas de rachaduras, e deterioração por fungos ou insetos. Dimensões e design conforme projeto.
- Quando fabricado em compensado, o assento deve receber revestimento na face superior de laminado melamínico de alta pressão, 0,6 a 0,8mm de espessura, acabamento texturizado, na cor VERMELHA (ver referências). Revestimento da face inferior em lâmina de madeira faqueada de 0,7mm, da espécie Eucalyptus grandis, com acabamento em selador, seguido de verniz poliuretano, inclusive nos bordos. Espessura acabada do assento mínima de 9,7mm e máxima de 12mm. O assento em compensado moldado deve trazer gravado de forma indelével na face inferior, o nome ou logomarca do fabricante do componente.
- Quando fabricado em compensado, o encosto deve receber revestimento nas duas faces de laminado melamínico de alta pressão, 0,6 a 0,8mm de espessura, acabamento texturizado, na cor VERMELHA (ver referências). Bordos em selador seguido de verniz poliuretano. Espessura acabada do encosto mínima de 9,6mm e máxima de 12,1mm. O encosto em compensado moldado deve trazer gravado de forma indelével no topo inferior, o nome ou logomarca do fabricante do componente.
- Estrutura em tubo de aço carbono laminado a frio, com costura, diâmetro de 20,7mm, em chapa 14 (1,9mm).
- Fixação do assento e encosto em polipropileno copolímero à estrutura através de rebites de "repuxo", diâmetro de 4,8mm, comprimento 12mm.
- Fixação do assento em compensado à estrutura através de rebites de "repuxo", diâmetro de 4,8mm, comprimento 19mm.
- Fixação do encosto em compensado à estrutura através de rebites de "repuxo", diâmetro de 4,8mm, comprimento 22mm.
- Ponteiros e sapatas, em polipropileno copolímero virgem e sem cargas, injetadas na cor VERMELHA (ver referências), fixadas à estrutura através de encaixe e pino expensor. Dimensões e design conforme projeto. Nos moldes das ponteiros e sapatas deve ser gravado o símbolo internacional de reciclagem, apresentando o número identificador do polímero, a identificação do modelo e o nome da empresa fabricante do componente injetado.

Mobiliário

CJA-04 FDE

Conjunto para aluno tamanho 4

Altura do aluno:
de 1,33m a 1,59m

Revisão 7
Data 20/01/12

Página
29/31



Atenção

Preserve a escada
Quando for imprimir, use
folhas A4 e desabilite a
função "Fit to paper"

Respeite o Meio Ambiente.
Imprima somente o necessário

CJA-04 FDE

Conjunto para aluno tamanho 4

Altura do aluno:
de 1,33m a 1,59m

Revisão 7
Data 20/01/12

Página
30/31



Atenção

Preserve a escala
Quando for imprimir, use
folhas A4 e desabilite a
função "Fit to paper"

Respeite o Meio Ambiente.
Imprima somente o ne-
cessário

- Pintura dos elementos metálicos em tinta em pó híbrida Epóxi/ Poliéster, eletrostática, brilhante, polimerizada em estufa, espessura mínima 40 micrometros, na cor CINZA (ver referências).

FABRICAÇÃO

- Para fabricação é indispensável seguir projeto executivo, detalhamentos e especificações técnicas.
- Nas partes metálicas deve ser aplicado tratamento anti-ferruginoso que assegure resistência à corrosão em câmara de névoa salina de no mínimo 300 horas.
- Soldas devem possuir superfície lisa e homogênea, não devendo apresentar pontos cortantes, superfícies ásperas ou escórias. Todos os encontros de tubos devem receber solda em todo o perímetro da união.
- Devem ser eliminados respingos e irregularidades de solda, rebarbas e arredondados os cantos agudos.
- A fita de bordo deve ser aplicada exclusivamente pelo processo de colagem "Hot Melting", devendo receber acabamento fresado após a colagem, configurando arredondamento dos bordos (ver detalhamento do projeto).
- Peças injetadas não devem apresentar rebarbas, falhas de injeção ou partes cortantes (tolerâncias dimensionais especificadas em projeto).
- Aplicação de texturas e acabamentos em componentes injetados conforme detalhamento constante nos projetos. Profundidade máxima das texturas 45 micrometros.

Obs.1: Retirar amostra do padrão de texturas no Departamento de Mobiliário da Gerência de Especificações e Custos.

Obs.2: A arte correspondente às informações que deverão ser gravadas nos moldes deverá ser apresentada para aprovação prévia pela equipe técnica da FDE.

REFERÊNCIAS

- Laminado de alta pressão para revestimento da face superior do tampo, cor CINZA - referência PANTONE (*) 428 C.
- Laminado de alta pressão para revestimento da face superior e inferior do encosto e da face superior do assento, cor VERMELHA - referência PANTONE (*) 193 C.
- Chapa de balanceamento (1250x3080mm) - contra-placa fenólica com espessura de 0,6mm - "FÓRMICA" ou equivalente.
- Fita de bordo, cor VERMELHA - referência PANTONE (*) 193 C.
- Componentes injetados:
 - Assento, encosto, ponteiros e sapatas cor VERMELHA - referência PANTONE (*) 193 C;
 - Porta-livros, cor CINZA - referência PANTONE (*) 425 C.
- Pintura das estruturas, cor CINZA - referência RAL 7040.
- Etiqueta de identificação do padrão dimensional, cor VERMELHO - referência PANTONE (*) 193 C.

(*) PANTONE COLOR FORMULA GUIDE COATED

ETIQUETA - IDENTIFICAÇÃO DO PADRÃO DIMENSIONAL

- O conjunto do aluno deve receber etiquetas de identificação do padrão dimensional, fixadas na estrutura da mesa, lateral direita, face externa, e na parte posterior do encosto da cadeira, conforme projeto gráfico e aplicação.
- Etiquetas de 35mm x 37mm, auto adesivas em poliéster metalizado com blindagem, cantos arredondados, impressas nas cores vermelho e branco. Diagramação, textos e definição de cores conforme projeto gráfico.

Obs.1: O arquivo digital referente à arte dessa etiqueta deverá ser solicitado ao Departamento de Mobiliário da Gerência de Especificações e Custos.

Obs.2: Os protótipos devem ser apresentados com amostras das 2 etiquetas a serem utilizadas, fixadas nos locais definidos. Enviar etiquetas em duplicata para análise da matéria-prima.

IDENTIFICAÇÃO DO FORNECEDOR

- Etiqueta auto adesiva vinílica ou de alumínio com informações impressas de forma permanente, do tamanho mínimo de 80mm x 40mm, a ser fixada na parte inferior do tampo e do assento, contendo:
 - Nome do fornecedor;
 - Nome do fabricante;
 - Logomarca do fabricante;
 - Endereço / telefone do fornecedor;
 - Data de fabricação (mês/ano);
 - Nº do contrato;
 - Garantia até // (24 meses após a data da nota fiscal de entrega);
 - Código FDE do móvel.

Obs.: Os protótipos devem ser apresentados com amostras das etiquetas a serem utilizadas, fixadas nos locais definidos. Enviar etiquetas em duplicata para análise da matéria-prima.

MANUAL DE USO E CONSERVAÇÃO

- Impressão colorida (4 x 4 cores), em formato 210 x 297mm (A4), 01 página frente e verso, em papel reciclado de gramatura mínima 75g/m² em um dos seguintes processos: laser color / eletrostática em cores (xerox) / off set quadricromia.
 - Fornecer o manual em envelope do mesmo papel, fixado com fita adesiva do lado externo da embalagem, na parte superior do tampo da mesa. O envelope deve conter na parte externa os seguintes dizeres: "CONTÉM MANUAL DE USO E CONSERVAÇÃO".
 - Fornecer um manual a cada volume de duas mesas e duas cadeiras.
- Obs.1:** O arquivo digital do manual (arte final) deverá ser solicitado ao Departamento de Mobiliário da Gerência de Especificações e Custos.
- Obs.2:** Na entrega do protótipo deve ser apresentada amostra no manual impresso e envelopado no padrão estabelecido.

GARANTIA

- Dois anos contra defeitos de fabricação.
- Obs.:** A data para cálculo da garantia deve ter como base o último dia da entrega do lote correspondente à ordem de fornecimento.

CONTROLE DE QUALIDADE

- Os lotes de fabricação poderão ser avaliados em qualquer tempo, durante a vigência do contrato pela área técnica da FDE ou seus prepostos.

EMBALAGEM

- Mesa:
 - Recobrir cada tampo com papelão ondulado, manta de polietileno expandido ou plástico bolha, de gramatura adequada às características do produto, dobrando a parte excedente e fixando com cordões de sisal, ráfia ou fitilho de polipropileno;
 - Enrolar os pés com papel crepe sem goma ou plástico bolha;
 - Acoplar as mesas duas a duas.
- Cadeira:
 - Embalar cada cadeira individualmente, recobrimdo assento e encosto com papelão ondulado ou plástico bolha;
 - Enrolar os pés com fita tipo crepe sem goma ou plástico bolha;
 - Empilhar as cadeiras duas a duas.

- Não será admitida a embalagem de partes do produto antes da montagem, quando esta acarretar dificuldade de sua remoção.
- Rotulagem da embalagem - devem constar do lado externo de cada volume, rótulos de fácil leitura com identificação do fabricante e do fornecedor, código do produto e orientações sobre manuseio, transporte e estocagem.
- Não deverão ser utilizadas fitas adesivas em contato direto com o produto.
- Acoplar e amarrar as mesas duas a duas e empilhar e amarrar as cadeiras duas a duas. Fixar cada amarra com duas cadeiras a uma amarra com duas mesas do mesmo padrão dimensional, de modo que se configure um único volume.

Obs.1: O protótipo deve ser entregue embalado e rotulado como especificado, e acompanhado do "MANUAL DE USO E CONSERVAÇÃO".

Obs.2: Outros tipos de embalagem que apresentem soluções com menor impacto ambiental poderão ser aprovados pela equipe técnica da FDE mediante consulta prévia.

TRANSPORTE

- Manipular cuidadosamente.
- Utilizar cordas para prender a carga.
- Proteger contra intempéries.

RECEBIMENTO

• Asseguradas as condições de montagem dos móveis, sem prejuízo da funcionalidade destes ou de seus componentes, serão admitidas tolerâncias conforme estabelecido a seguir:

- Tolerâncias dimensionais indicadas nos projetos e/ou nas especificações;
- +/- 2mm para partes estruturais;
- +/- 1mm para furações e raios, e 1º para ângulos quando as tolerâncias não estiverem indicadas nos projetos ou nas especificações;
- +/- 1,5mm para componentes injetados ou para compensados moldados quando as tolerâncias não estiverem indicadas no projeto ou nas especificações.

• Espessuras de chapa de aço e bitolas construtivas de tubos devem seguir tolerâncias normativas conforme Normas ABNT.

DOCUMENTAÇÃO TÉCNICA

- A amostra do conjunto aluno deve ser apresentada acompanhada dos seguintes elementos:
 - Um jogo completo de componentes injetados;
 - Um jogo de assento e encosto em compensado moldado (quando aplicável).
- Quando for utilizada matéria-prima de origem reciclada ou recuperada para injeção do porta livros, o fornecedor deverá apresentar:
 - Declaração referente à informação técnica que permita o rastreamento da matéria-prima utilizada na cadeia de produção, conforme modelo de "Declaração tipo A";
 - Declaração de proporção de material puro x material reciclado/ recuperado, utilizado no porta livros, conforme modelo de "Declaração tipo B".
- Para fornecimento de cadeira com assento e encosto em compensado moldado, o fornecedor deverá apresentar documento que comprove a procedência e a legalidade de origem das madeiras laminadas, conforme modelo de "Declaração tipo C".

Obs.: Os modelos de "Declaração tipo A, B e C" deverão ser solicitados ao Departamento de Mobiliário da Gerência de Especificações e Custos.

NORMAS

• NBR 14006:2008 - Móveis escolares - Cadeiras e mesas para conjunto aluno individual.

Obs.: As edições indicadas estavam em vigor no momento desta publicação. Como toda norma está sujeita à revisão, recomenda-se verificar a existência de edições mais recentes das normas citadas.

Mobiliário

CJA-04 FDE

Conjunto para aluno tamanho 4

Altura do aluno:
de 1,33m a 1,59m

Revisão 7
Data 20/01/12

Página

31/31



Atenção

Preserve a escala
Quando for imprimir, use folhas A4 e desabilite a função "Fit to paper"

Respeite o Meio Ambiente.
Imprima somente o necessário